

# HONDA

## KÄYTTÄJÄN KÄSIKIRJA



**CB 900 F**

**Hornet**

2

HALUAMME KIITTÄÄ SINUA, kun valitsit Hondan. Olemme tehneet tämän kirjan, jotta voit nauttia Hondasi laadusta täysipainoisesti. Luethan tämän kirjan ennen kuin ajat Hondallasi. Tästä kirjasta löydät käyttöön liittyviä tietoja, neuvoja ja vihjeitä sekä määräaikaishuolto-ohjelman ja huolto-ohjeet, joita noudattamalla Hondasi pysyy hyvässä kunnossa.

Toivotamme Sinulle ja Hondallesi HYVÄÄ MATKAA !

Huoltotoimenpiteet vaativat useimmiten erikoistyökaluja ja riittävää ammattitaitoa, jotta niistä suoriudutaan Hondan asettamien laatuvaatimusten mukaisesti. Suosittelemme huoltojen suorittamista valtuutetulla Honda-huoltokorjaamolla. Näin varmistat asianmukaisen huollon ja korjauksen.

**Lihavoitu teksti sisältää tärkeän käyttöön ja turvallisuuteen liittyvän viestin.**

Tämän julkaisun tiedot perustuvat viimeisimpiin saatavilla oleviin tietoihin painohetkellä. Honda pidättää kaikki oikeudet muutoksiin.

Copyright Oy Brandt Ab. Osittainenkin julkaiseminen ja jäljentäminen sallittu vain Oy Brandt Ab:n luvalla.

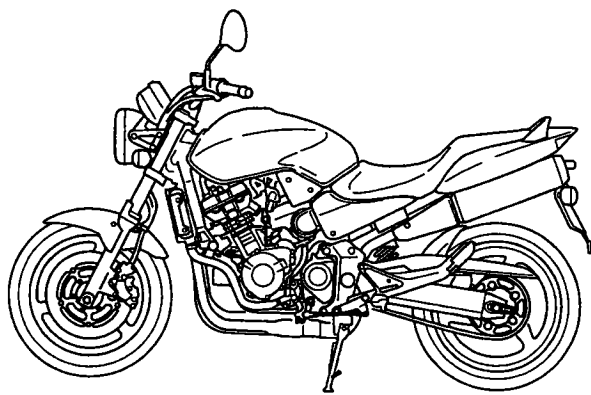

**HONDA CB900F Hornet**

## SISÄLLYSLUETTELO

	sivu
Ajo	23
Ajokauden aloittaminen	40
Ajoturvallisuus	4
Ajovalon korkeuden säätö	20
Ajovarusteet	5
Akku	35-36
Asiakirjatasku	19
Huolto-ohjelma	25
Ilmansuodatin	30
Jarrut	11,23
-etujarru	12
-takajarru	12
-jarrupalojen kuluminen	35
Jarruvalokytkimen säätö	37
Johdanto	1
Jousitus	11,32
Jäähdytysneste	13
Kaasukahva	29
Kaasuttimen tyhjäkäynti	29
Kallistuskulman tunnistin	22
Kampikammion huohotin	28
Kuormaus	5
Kuormauskoukut	19
Kypärälukko	18
Kytkin	12-13
Kytkentäkaavio	42
Kädensijan toiminnot	17-18
Käynnistyksen esto	16-17
Lisävarusteet	6
Mittaristo	8-10
Moottorin käynnistys	21-22
Moottoriöljy	15,27
Moottoriöljyn ja suodattimen vaihto	27-28
Ohjauslukko	18
Polttimoiden vaihto	37-38
Polttoaine	14
Polttoainetankin huoltoasento	20
Puhdistus	39
Pysäköiminen	24
Pyörien irrottaminen	32-34
Renkaat	15-16
Sarjanumerot	26
Satula	18
Sisäänajo	22
Sivuseisontatuki	32
Sivusuojat	19

	sivu
Sulakkeen vaihto	36
Sytytystulppa	28-29
Talvisäilytys	40
Tarkistukset ennen ajoa	20
Tekniset tiedot	41
Toisioketju	30-32
Työkalut	26
U-lukko	19
Varastamisen ehkäisy	24
Varusteet ja hallintalaitteet	7-8
Virtalukko / ohjauslukko	16

## MOOTTORIPYÖRÄLLÄ AJON TURVALLISUUS

Moottoripyörä on ainoastaan niin turvallinen kuin kuljettajansa. Turvallinen ajaja viettää ensimmäiset ajotuntinsa suljetulla alueella opetellen hallitsemaan moottoripyöräänsä.

1. Ennen kuin lähdet ajamaan, tarkista aina moottoripyöräsi kunto ja tarkistukset ennen ajoa listan mukaan.
2. Monet onnettomuudet johtuvat puutteellisesta ajotaidosta. Mikäli olet epävarma ajotaidoistasi, hankkiudu ennakoivan ajon kursseille, joita järjestävät moottoripyöräkerhot yhdessä Liikenneturvan kanssa. Älä koskaan lainaa moottoripyörääsi tottumattomalle ajajalle.
3. Tee itsesi helposti havaittavaksi välttääksesi ilman omaa syytä joutumasta onnettomuuteen.
  - Käytä värikkäitä ja heijastimin varustettuja ajovarusteita.
  - Älä aja toisen motoristin "sokeassa pisteessä".
4. Aja liikennesääntöjä noudattaen.
  - Noudata nopeusrajoituksia. Älä koskaan aja nopeammin kuin olosuhteet sallivat.
  - Käytä suuntavilkkuja hyvissä ajoin ennen kääntymistä tai ajokaistan vaihtamista. Kokosi ja ketterytesi voivat yllättää autoilijat.
5. Älä anna muiden yllättää itseäsi. Ole erittäin tarkkaavainen ja varovainen risteyksissä, tullessasi pysäköintipaikalle ja sieltä poistuessasi sekä ajotiellä ajaessasi.
6. Pidä ajaessasi kädet ohjaustangon kädensijoilla ja jalat niille varatuilla paikoilla.
7. Varo teräviä tienreunoja ja töyssyjä, ne saattavat aiheuttaa moottoripyörän hallinnan menettämisen tai vaurioittaa ajoneuvoa.
8. Huomioi seuraavat seikat jarruttaessasi:
  - Ainoastaan etu- tai takajarrun käyttö heikentää jarrutustehoa. Varo kuitenkin jarruttamasta liian voimakkaasti, jotta pyörät eivät lukkiutuisi.
  - Jos mahdollista, vähennä nopeutta ja jarruta ennen mutkaan tuloa. Kaasun sulkeminen tai jarruttaminen mutkassa saattaa irroittaa renkaan otteen tiestä ja moottoripyörän hallinnan menettämisen.
  - Jarrutusteho laskee jonkin verran ajettaessa märällä tiellä.
  - Älä pidä kättäsi jarrukahvalla turhaan, sillä muut tienkäyttäjät luulevat sinun jarruttavan ja saatat siten aiheuttaa vaaratilanteen. Jarrujen turha käyttö saattaa myös ylikuumentaa jarruja ja vähentää niiden tehoa.

## AJOVARUSTEET

1. Käytä aina kypärää, onpa ajomatiasi miten lyhyt tahansa. Muista myös kiinnittää kypärän hihna. Käytä myös ajolaseja. Käytä saappaita, käsineitä ja moottoripyöräilijälle suunniteltua ajopukua.
2. Pakoputkisto kuumenee ajon aikana ja se pysyy kuumana jonkin aikaa moottorin pysäyttämisestä. Varo koskettamasta kuumaa pakoputkistoa.
3. Älä käytä löysiä asusteita, jotka saattavat tarttua hallintalaitteisiin tai pyöriin.

## MUUTOSTYÖT

Maahantuojaan tyyppihyväksymä moottoripyörä on turvallinen ja asetusten mukainen.

Mikäli aiot tehdä muutostöitä moottoripyörääsi, ota ensin yhteyttä katsastusviranomaisiin tai moottoripyörän maahantuojaan.

## TÄRKEÄ TIEDOTUS !

- Tämä moottoripyörä on tarkoitettu lähinnä katu- ja maantiekäyttöön.
- Lue omistajan käsikirja huolellisesti ennen kuin aloitat ajamisen.

## KUORMAUS

1. Ajajan, matkustajan, kuorman, ja lisävarusteiden yhteispaino ei saa ylittää moottoripyörän maksimikantavuutta, joka on 188 kg. Kuorman paino ei saa ylittää 27 kg.
2. Sijoita kuorma siten, että paino on matalalla ja mahdollisimman keskellä. Mitä kauempana paino on moottoripyörän keskipisteestä, sitä enemmän ajettavuus heikentyy. Jaa paino tasaisesti pyörän kummallekin puolelle, näin minimoit epätasapainon.
3. Säädä renkaiden ilmanpaine ja takajousen esijännitys kuorman mukaan.
4. Varmista kuorman kunnollinen kiinnitys, moottoripyörän hallittavuus saattaa heikentyä jos kuorman kiinnitys on puutteellinen.
5. Älä kiinnitä isoa tai raskasta kuormaa (telttä, makuupussi tms.) ohjaustankoon, etuhaarukkaan tai etulokasuojaan. Seurauksena saattaa olla epävakaata tai hidasta ohjausta.

## LISÄVARUSTEET

Alkuperäiset Honda-lisävarusteet on suunniteltu tätä moottoripyörää varten ja testattu sillä. Koska tehdas ei voi testata kaikkia lisävarusteita, olet henkilökohtaisesti vastuussa niiden valinnasta, asentamisesta ja käyttämisestä. Noudata aina kuormausohjeita ja ota huomioon seuraavat seikat:

1. Asennettava lisävaruste ei saa peittää näkyvistä mitään valoja, ei pienentää maavaraa eikä kallistusvaraakaan, ei rajoittaa jousituksen liikettä, eikä mitenkään estää moottoripyörän hallitsemista.
2. Suuret haarukkaan kiinnitettävät katteet tai tuulilasit, tai huonosti suunnitellut tai virheellisesti asennetut katteet voivat aiheuttaa vakautta heikentäviä ilmavirtauksia. Muista myös, ettei kate saa estää moottoriin tulevaa jäähdytysilmavirtaa.
3. Älä asenna lisävarusteita, jotka muuttavat ajoasentoasi. Reaktioaikasi mahdollisessa hätätilanteessa pitenee, jos kätesi tai jalkasi eivät ole oikealla etäisyydellä hallintalaitteista.
4. Älä asenna sähköisiä varustuksia niin, että sähköntarve ylittää moottoripyörän sähköjärjestelmän.
5. Tätä moottoripyörää ei ole suunniteltu kuljettamaan sivuvaunua. Pyörän käsiteltävyys ja ajo-ominaisuudet saattavat kärsiä sivuvaunun asentamisesta. Myöskään perävaunun vetäminen ei ole sallittua.

## VARUSTEET JA HALLINTALAITTEET

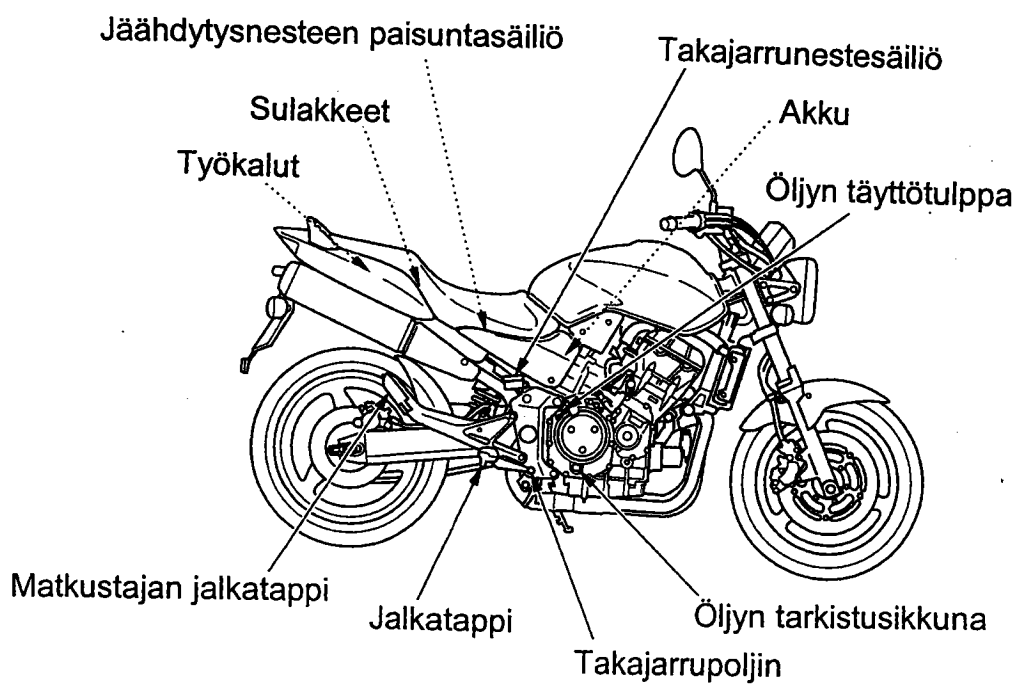
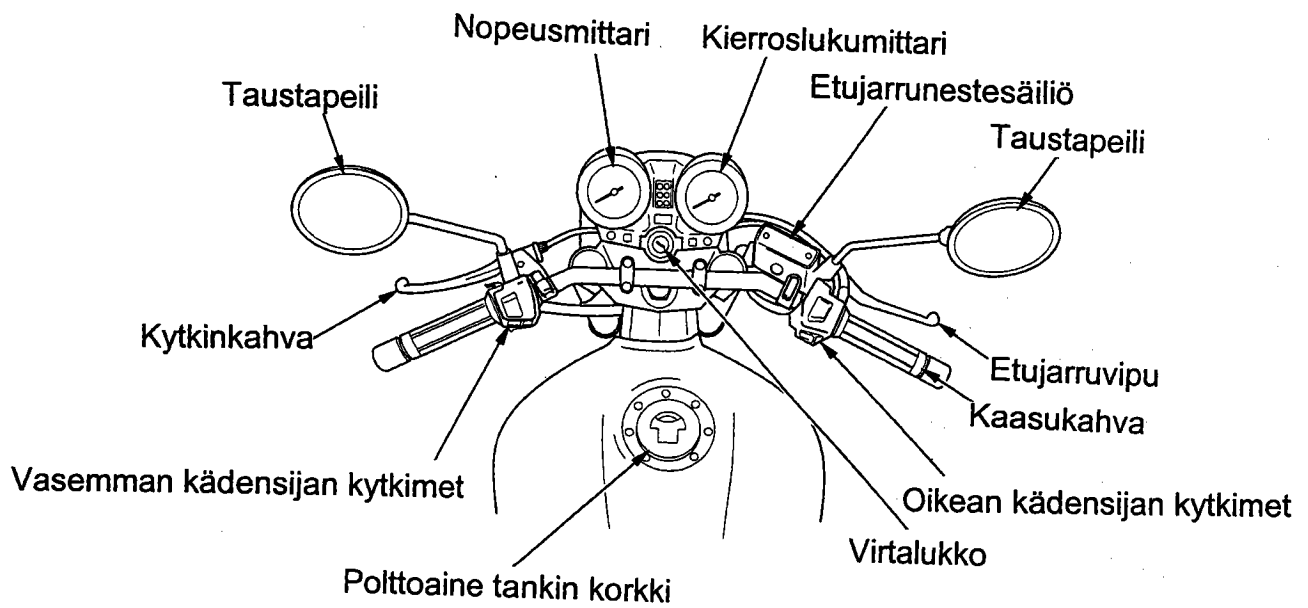



## VARUSTEET JA HALLINTALAITTEET

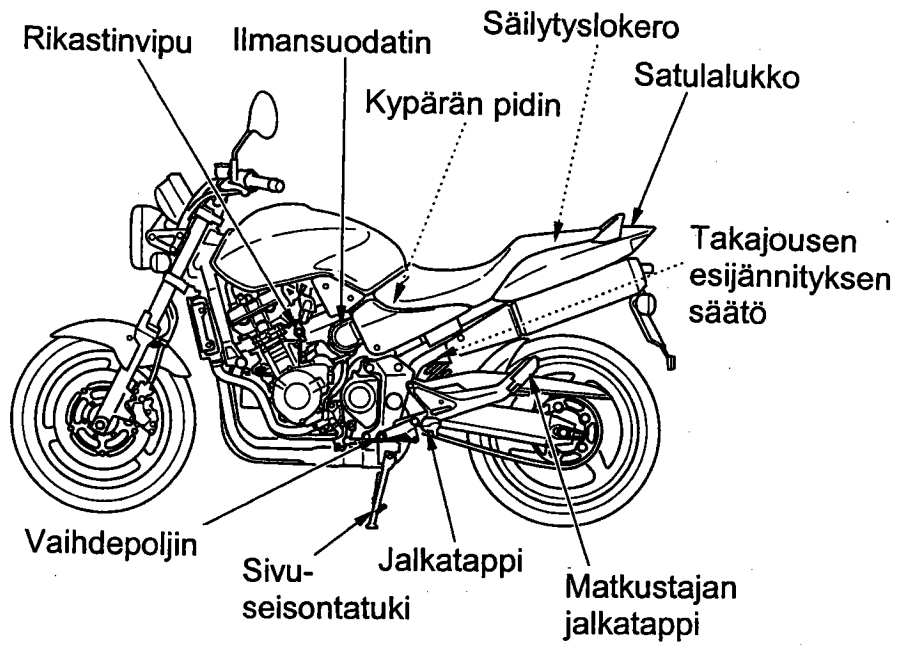

## MITTARISTO

1. Nopeusmittari
2. Vapaavaihteen merkkivalo
3. Kaukovalon merkkivalo
4. Moottoriöljynpaineen varoitusvalo
5. Polttoaineen merkkivalo
6. Kierroslukumittari
7. Kierroslukumittarin punainen alue
8. Jäähdytysnesteen lämpömittari
9. Oikean suuntamerkin merkkivalo
10. Käynnistykseneston (HISS) merkkivalo
11. HISS nuppi
12. PGM-FI merkkivalo
13. Valintanuppi
14. Vasemman suuntamerkin merkkivalo
15. Matka- / osamatkamittari

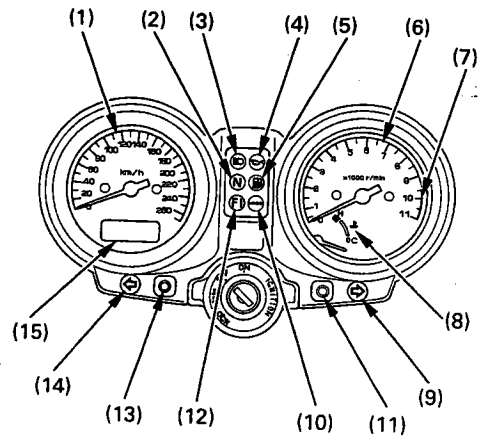

## MITTARISTON JA MERKKIVALOJEN TOIMINTA

1. NOPEUSMITTARI, osoittaa ajettavan nopeuden.
2. VAPAAVAIHTEEN MERKKIVALO (vihreä), palaa vaihteen ollessa vapaalla.
3. KAUKOVALON MERKKIVALO (sininen), palaa kun ajovalot on kytketty kaukovaloille.
4. MOOTTORIÖLJYNPAINNEEN MERKKIVALO (punainen), palaa öljynpaineen ollessa liian alhainen, syttyy, kun virta-avain käännetään ON-asentoon ja sammuu moottorin käynnistyessä. Moottorin ollessa lämmin ja tyhjäkäynnin ollessa pieni, on mahdollista, että valo vilkkuu. **VAROITUS !** Ajaminen alhaisella öljynpaineella aiheuttaa moottorivaurion.
5. POLTTOAINEEN MERKKIVALO, syttyy kun polttoainetta on jäljellä n. 3,5 l.
6. KIERROSLUKUMITTARI, osoittaa moottorin kierrosluvun.
7. KIERROSLUKUMITTARIN PUNAINEN ALUE, älä koskaan anna kierroslukumittarin osoittimen mennä punaiselle alueelle.  
**VAROITUS !** Punainen alue osoittaa moottorin enimmäiskierroksia ja ajo liian suurilla kierroksilla voi vaurioittaa moottoria.
8. JÄÄHDYTYSNESTEEN LÄMPÖMITTARI, osoittaa jäähdytysnesteen lämpötilan.
9. OIKEAN SUUNTAMERKIN MERKKIVALO (vihreä), vilkkuu käytettäessä oikeaa suuntamerkkiä.
10. KÄYNNISTYKSENESTON (HISS) MERKKIVALO (vihreä), palaa muutaman sekunnin kun virtalukko kytketään ON-asentoon oikealla avaimella, jää palamaan kun käytetään väärää avainta, moottori ei käynnisty.
11. HISS NUPPI, tästä nupista voidaan kytkeä HISS merkkivalo vilkkumaan 24 tunnin ajaksi kahden sekunnin välein.
12. PGM - FI MERKKIVALO (punainen), vilkkuu kun PGM -FI (Programmed Fuel Injection) järjestelmässä on ilmennyt vikaa. Palaa myös muutaman sekunnin ajan, kun virtalukko on kytketty ON-asentoon. Mikäli valo syttyy palamaan (paitsi virran kytkennässä), vähennä nopeutta ja toimita moottoripyörä mahdollisimman nopeasti Honda-huoltokorjaamolle.
13. VALINTANUPPI, käytetään valittaessa näyttöön joko matka- tai osamatkamittari.
14. VASEMMAN SUUNTAMERKIN MERKKIVALO (vihreä), vilkkuu käytettäessä vasenta suuntamerkkiä.
15. MATKA- / OSAMATKAMITTARI  
-matkamittari, näyttää kokonaiskilometrimäärän  
-osamatkamittari, näyttää ajettun matkan pituuden

## MOOTTORIN LÄMPÖMITTARI (1)

Kun osoitin alkaa liikkua C-merkin (kylmä) yläpuolelle, moottori on riittävän lämmin ja moottoripyörällä voi lähteä ajamaan. Normaali lämpötila on H- ja C-merkkien välinen alue. Jos osoitin saavuttaa H-merkin (kuuma), pysäytä moottori ja tarkista jäähdytysjärjestelmän paisuntasäiliön nestetaso. Älä aja ennen kuin vika on korjattu.

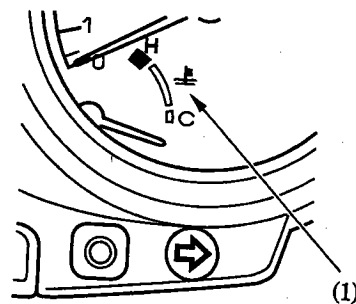

### HUOM !

Liian korkea moottorin lämpötila voi aiheuttaa vakavan moottorivaurion.

## Matka- / osamatkamittari

Paina nuppia (2) valitaksesi näyttöön (1) joko matka- "ODO" tai osamatkamittari "TRIP".

Nollataksesi osamatkamittarin, paina ja pidä nappi pohjassa kun näyttöön on valittu "TRIP" toiminto.

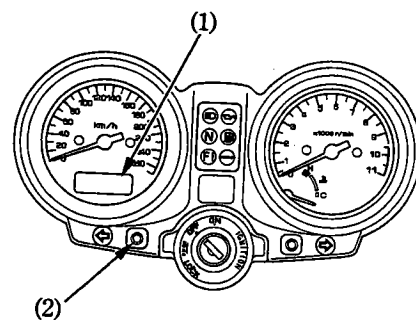

matkamittari

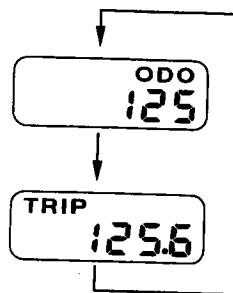

osamatkamittari

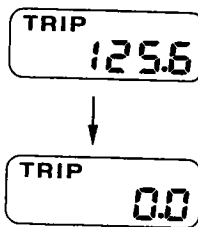

osamatkamittarin  
nollaus

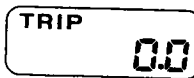

## TÄRKEIMMÄT TOIMINNOT

(Tietoa, jota tarvitset käyttääksesi tätä moottoripyörää)

**VAROITUS !** Mikäli "Tarkistukset ennen ajoa" on tekemättä, voi seurauksena olla vakava henkilövahinko tai moottoripyörän vaurioituminen.

## JOUSITUS

### Takajousitus

#### Jousen esijännityksen säätö:

Takaiskunvaimennin - / jousielementissä (1) on seitsenportainen jousen esijännityksen säätö. Käytä jousen esijännityksen säätöön säätötyökalua (2) ja jatkovartta (3).

Asento 1 on kevyelle kuormalle ja hyvälle, tasaisille teille.

Asento 2 on tehtaan alkuperäissäätö.

Asennot 3-7 lisäävät jousen esijännitystä, mikä tekee jousituksesta kovemman ja näin ollen se soveltuu raskaammalle kuormalle.

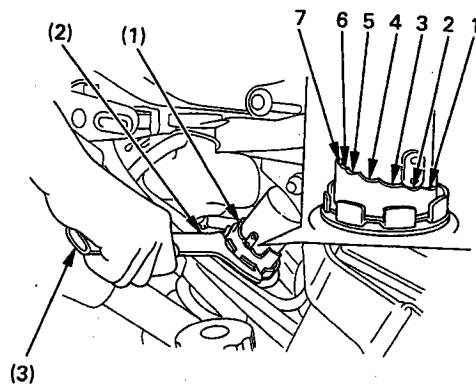

### VAROITUS !

-Takaiskunvaimennin sisältää korkeapaineista typpikaasua. Säädä iskunvaimennin ainoastaan edellä olevan ohjeen mukaan. Vaimenninta ei saa yrittää purkaa eikä huoltaa, sillä vaimentimessa oleva typpikaasu saattaa räjähtää.

-Älä myöskään käytä avotulta iskunvaimentimen lähellä, sillä se saattaa aiheuttaa typpikaasun räjähtämisen. Varo myöskin vahingoittamasta iskunvaimenninta millään tavoin.

-Takaiskunvaimentimen huolto ja / tai hävittäminen on hoidettava ainoastaan valtuutetun Honda-huoltokorjaamon toimesta.

## JARRUT

Tässä moottoripyörässä on sekä edessä, että takana hydrauliset levyjarrut. Sitä mukaan kun jarrupalat kuluvat, laskee myös jarrunesteen taso samaan tahtiin.

Jarruja ei tarvitse säätää, mutta jarrunestetaso ja jarrupalojen kunto pitää tarkistaa säännöllisesti. Tarkista jarrujärjestelmä usein mahdollisten nestevuotojen havaitsemiseksi ajoissa.

Mikäli etujarruvivun tai takajarrupolkimen liike tuntuu pehmeältä eikä jarrupalat ole loppuun kuluneet, on jarrujärjestelmässä luultavasti ilmaa, mikä täytyy poistaa. Ota silloin yhteys valtuutettuun Honda-huoltokorjaamoon.

## ETUJARRU

Jarrunesteen taso:

Moottoripyörän ollessa pystysuorassa, on jarrunesteen pinnan oltava LOWER-merkin (1) yläpuolella. Jos nestepinta on LOWER-merkissä tai sen alapuolella, on jarrupalat tarkastettava ja vaihdettava jos tarpeen. Jos palat eivät ole kuluneet, tarkasta jarrujärjestelmä, jotta havaitset mahdolliset vuodot tai muut vauriot.

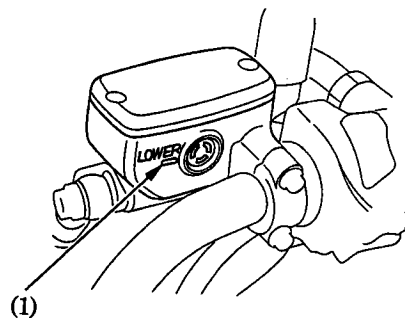

Etujarruvipu:

Säätömutteria (2) kiertämällä voi säätää jarruvivun (1) pään ja kädensijan välistä etäisyyttä.

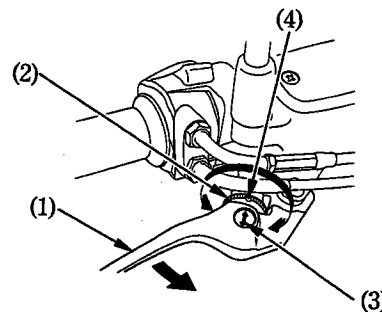

**HUOM!** Säädön jälkeen kohdistaa jarruvivussa oleva nuoli (3) säätömutterin vastamerkkiin (4).

## TAKAJARRU

Jarrunesteen taso:

Moottoripyörän ollessa pystysuorassa, on jarrunesteen pinnan oltava UPPER-merkin (1) ja LOWER-merkin (2) välissä. Jos nestepinta on LOWER-merkissä tai sen alapuolella, on jarrupalat tarkastettava ja vaihdettava tarvittaessa. Jos palat eivät ole kuluneet, tarkasta jarrujärjestelmä, jotta havaitset mahdolliset vuodot tai muut vauriot.

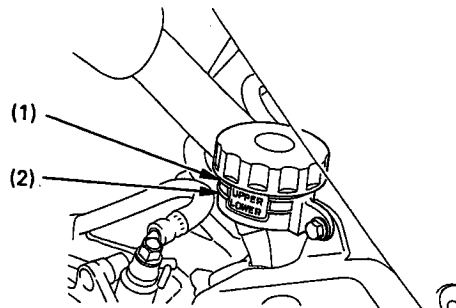

## KYTKIN

Kytkimen säätö:

Kytkintä on säädettävä, jos moottoripyörä sammuu kytkettäessä vaihdetta päälle, "ryömii" tai jos kykin luistaa aiheuttaen viiveen kiihdytyksessä. Pienet säädöt voidaan tehdä kytkinvivussa (1) sijaitsevasta kytkinvaijerin säätimestä (3).

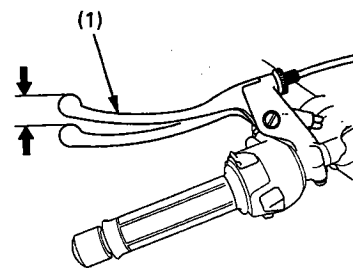

Normaali kytkinvivun vapaaliike on 10-20 mm.

A = vapaaliike kasvaa B = vapaaliike pienenee

1. Löysää säätimen lukitusmutteri (2) ja kierrä säädintä (3). Kiristä lukitusmutteri ja tarkista säätö.

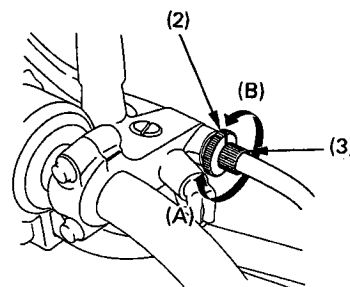

2. Jos säädin (3) pitää kiertää lähes ulos jotta saataisiin oikea vapaaliike, tai jos oikeaa vapaaliikettä ei pystytä säätämään, löysää lukitusmutteri (2) ja käännä säädin (3) kokonaan sisään. Kiristä lukitusmutteri (2).

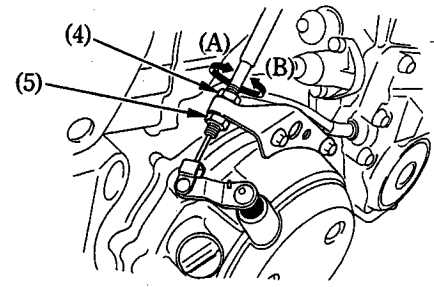

3. Löysää lukitusmutteri (5) kytkinvaijerin alasäätimestä. Kierrä säädintä (4) kunnes kytkinvivun vapaaliike on ohjearvossa. Kiristä lukitusmutteri (5) ja tarkista säätö.

A = vapaaliike kasvaa B = vapaaliike pienenee

4. Käynnistä moottori, purista kytkinkahvaa ja laita vaihde päälle. Varmista että moottori ei vedätä eikä moottoripyörä "ryömi". Vapauta kytkin vähitellen ja avaa kaasua. Moottoripyörän pitäisi lähteä liikkeelle kevyesti. Kiihdytä vähitellen.

**HUOM!** Jos oikeaa säätöä ei saavuteta tai jos kytkin ei toimi kunnolla, ota yhteyttä valtuutettuun Honda-huoltokorjaamoon.

Muita tarkistuksia: Tarkasta, että kytkinvaijeri ei ole mutkalla, eikä siinä ole kulumia tms. Voitele kytkinvaijeri vaijeriöljyllä, jotta vaijeri ei ruostu eikä kulu ennen aikaisesti.

## JÄÄHDYTYSNESTE

Moottoripyörän omistajan täytyy huolehtia jäähdytysnestestä estääkseen jäätyksen, ylikuumentumisen tai korroosion.

Käytä aina jäähdytysnesteseokseen korkealaatuista, korroosionestoainetta sisältävää ja erityisesti alumiinimoottoreissa käytettäväksi suositeltua jäähdytysnestettä.

**HUOM!** Käytä jäähdytysnesteseokseen ainoastaan tislattua vettä; vesijohtovesi saattaa vaurioittaa alumiinimoottoria. Lisää nestettä aina paisuntasäiliöön.

Tehdas on varustanut moottoripyörän jäähdytysnesteseoksella, jossa on 50 % vettä ja 50 % jäähdytysnestettä. Tätä seossuhdetta suositellaan käytettäväksi useimmissa lämpötiloissa ja se antaa hyvän korroosiosuojan. Suurempi osuus pakkasnestettä alentaa jäähdytysjärjestelmän tehoa ja sitä suositellaan lisäsuojaksi jäätymistä vastaan. Pienempi osuus (alle 40 %) pakkasnestettä ei anna riittävää suojaa korroosiota vastaan.

Tarkasta jäähdytysjärjestelmä usein jäätävän kylmällä säällä ja lisää tarvittaessa pakkasnesteen osuutta (pakkasnesteen enimmäismäärä on 60 %).

Jäähdytysnesteen tason tarkastus:

Jäähdytysnesteen paisuntasäiliö (1) sijaitsee satulan alla. Tarkista jäähdytysnesteen taso moottorin ollessa käyntilämpöinen ja moottoripyörän ollessa pystyssä. Jos nestetaso on LOWER-merkin (3) alapuolella, irrota korkki (2) ja lisää jäähdytysnesteseosta UPPER-merkkiin (4) asti.

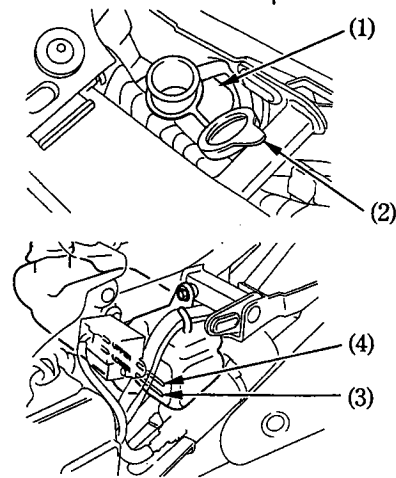

## POLTTOAINE

Polttoainesäiliö:

Polttoainesäiliön tilavuus on 19 l.

Avaa lukon suojakansi. Aukaise polttoainesäiliön korkki (1) asettamalla virta-avain (2) polttoainesäiliön lukkoon, käännä avainta myötäpäivään ja irrota polttoainesäiliön korkki. Älä täytä polttoainesäiliötä liian täyteen, polttoainetta ei saa olla täyttöaukon "kaulassa" (3). Polttoainesäiliön korkki suljetaan painamalla sitä kiinni kunnes se "napsahtaa" kiinni ja lukkoon. Irrota avain ja sulje lukon suojakansi.

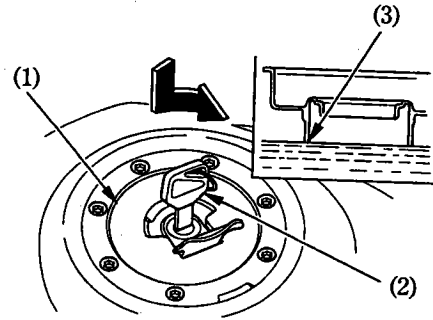

**Käytä aina puhdasta lyijytöntä tai vähälyijyistä polttoainetta, jonka oktaaniluku on vähintään 91.**

Suosittelimme lyijyttömän polttoaineen käyttöä, koska se muodostaa vähemmän karstaa ja siten pidentää pakoputkiston ikää.

### VAROITUS !

Jos tasaisella nopeudella ajettaessa moottorista kuuluu "nakutusta", vaihda polttoaineen laatua. Jos "nakutus" edelleen jatkuu, ota yhteys valtuutettuun Honda-huoltokorjaamoon.

### VAROITUS !

- Polttoaine on erityisen herkästi syttyvää.
- Täytä säiliö hyvin tuuletetussa tilassa, moottorin ollessa sammutettuna. Varmista ettei lähistöllä ole avotulta.
- Älä täytä säiliötä liian täyteen (polttoainetta ei saa olla täyttöaukon "kaulassa" (3).
- Kiinnitä polttoainesäiliön korkki huolellisesti täytön jälkeen.
- Älä läikytä polttoainetta. Jos polttoainetta vuotaa yli, kuivaa tankki ja ympäröivä alue huolellisesti ennen moottorin käynnistämistä.
- Vältä polttoaineen ihokosketusta tai polttoainehöyryn hengittämistä.
- PIDÄ POLTTOAINE POIS LASTEN ULOTTUVILTA.

Alkoholisekoitteiset polttoaineet:

Mikäli joskus joudut käyttämään alkoholisekoitteista polttoainetta huomioi seuraavat seikat:

- Varmista, että oktaaniarvo on vähintään yhtä korkea tai korkeampi kuin Hondan suositus.
- Etanolipitoisuus ei saa olla yli 10 %.
- Metanolipitoista polttoainetta emme suosittele käytettäväksi ollenkaan.
- Älä koskaan käytä metanolipitoista polttoainetta, vaikka se olisi lisäaineistettua. (korroosion suoja-aineita ja jos metanolipitoisuus on yli 5 %).

### HUOM !

Polttoainejärjestelmän ja moottorin käyntiin ja tehoon liittyvät viat ja vauriot eivät kuulu takuun piiriin mikäli alkoholipitoista polttoainetta on käytetty.

## MOOTTORIÖLJY

### Öljymäärän tarkistus:

Tarkista moottoriöljyn määrä päivittäin ennen ajamaan lähtöä. Öljytason pitää olla tarkistusikkunan (3) ylä- (1) ja alarajan (2) välissä.

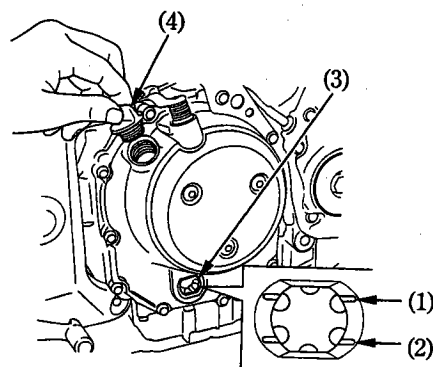

1. Käynnistä moottori ja anna sen käydä tyhjäkäyntiä muutaman minuutin ajan (varmistaa että öljynvaroitussvalo sammuu).

2. Sammuta moottori. Aseta moottoripyörä pystysuoraan, tasaiselle, lujalle alustalle.

3. Muutaman minuutin kuluttua, tarkista öljytaso tarkistusikkunasta (3). Öljytason pitäisi olla ylä- (1) ja alarajan (2) välissä.

4. Öljyn lisäys: irrota öljyn täyttötulppa (4) ja täytä öljyä ylärajamerkkiin (1) asti. Älä täytä liian täyteen. Aseta täyttötulppa takaisin paikoilleen.

**VAROITUS !** Ajaminen liian pienellä öljymäärällä aiheuttaa vakavan moottorivaurion.

## RENKAAT

Tämä moottoripyörä on varustettu sisärenkaattomilla renkailla. Käytä ainoastaan TUBELESS-merkinnällä varustettuja renkaita ja sisärenkaattomia venttiileitä vanteilla, joihin on merkitty "TUBELESS TYRE APPLICABLE".

Oikea ilmanpaine renkaissa takaa parhaat ajo-ominaisuudet sekä parhaan renkaiden kestoajan. Tarkasta rengaspaineet säännöllisesti ja säädä, jos tarpeen.

### HUOM !

-Ilmanpaine renkaissa mitataan renkaiden ollessa kylmät.

-Jos sisärenkaattomiin renkaisiin tulee reikä, ilma renkaasta poistuu hyvin hitaasti.

Tarkasta renkaat sen vuoksi erittäin huolellisesti mahdollisten reikien, naarmujen tai terävien esineiden havaitsemiseksi. Mikäli rengas on vaurioitunut, korjauta, vaihdata ja tasapainota se valtuutetulla Honda-huoltokorjaamolla.

	Edessä	Takana
Rengaspaine	250 kPa (2,50 kg/cm <sup>2</sup> )	290 kPa (2,90 kg/cm <sup>2</sup> )
Pienin urasyvyys	1,5 mm	2,0 mm
Koko	120/70 ZR17 (58W)	180/55 ZR17 (73W)
Tyyppi Bridgestone	BT56F RADIAL n	BT56R RADIAL G
Michelin	TX15	TX25

Tarkista ettei renkaissa ole naarmuja, nautoja tai muita teräviä esineitä. Tarkista myös vanteiden kunto. Jos renkaat tai vanteet ovat vaurioituneet, ota yhteys valtuutettuun Honda-huoltokorjaamoon.



**VAROITUS !**

- Liian vähäinen ilmanpaine renkaissa voi aiheuttaa renkaan vanteelta irtoamisen ja siten vaaratilanteen.
- Kuluneet renkaat heikentävät moottoripyörän hallittavuutta.
- Muiden kuin edellä suositeltujen renkaiden käyttö saattaa heikentää ohjattavuutta.
- Älä asenna sisärenkaallisia renkaita vanteille, jotka on tarkoitettu ainoastaan sisärenkaattomille renkaille.
- Älä yritä laittaa sisärengasta sisärenkaattoman renkaan sisään, sillä ylikuumeneminen saattaa aiheuttaa sisärenkaan räjähtämisen ja siten menettää pyörän hallittavuuden.
- Älä yritä vaihtaa sisärenkaattomia renkaita ilman erikoistyökaluja, sillä vanteet saattavat vaurioitua.
- Oikea renkaiden tasapaino on välttämätön turvalliseen ajoon. Älä yritä itse poistaa painoja renkaista. Jos renkaat vaativat tasapainotusta, ota yhteys valtuutettuun Honda-huoltokorjaamoon. Renkaat on tasapainotettava korjauksen ja vaihdon yhteydessä.
- Renkaan korjauksen jälkeen, älä ylitä 80 km/h ensimmäisen 24 tunnin aikana, jotta mahdolliset renkaan tyhjenemiset tai korjauksen epäonnistumiset eivät aiheuta vaaratilannetta.

**VIRTUALUKKO / OHJAUSLUKKO**

Virtalukko (1) sijaitsee mittariston alla.

LOCK = Virta poikki, ohjaus lukittu. Moottoria ei voi käynnistää, valot eivät toimi. Avaimen voi irrottaa.  
 OFF = Virta poikki, moottoria ei voi käynnistää, valot ei toimi, ohjaus ei ole lukittu. Avaimen voi irrottaa.  
 ON = Virta kytketty, moottorin voi käynnistää, sähkölaitteet toimivat. Avainta ei voi irrottaa.

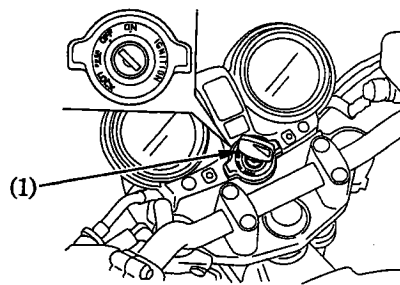

Virta-avaimien mukana seuraa numerolevy. Tarvitset levyä aina kun teetät uudet avaimen. Säilytä numerolevy turvallisessa paikassa. Kopioidaksesi uusia avaimia, vie kaikki avaimet numerolevy ja moottoripyörä valtuutetulle Honda-huoltokorjaamolle. Järjestelmään voidaan kopioida neljä avainta kerrallaan.

**KÄYNNISTYKSENESTO (HISS)**

Käynnistykseenesto järjestelmä suojaa moottoripyörääsi varkauksilta. Käynnistyäkseen on virtalukossa käytettävä virta-avainta joka on oikein koodattu. Jos käytettävässä avaimessa on väärä koodi tai avaimen sijasta on käytetty jotain muuta esinettä, ei moottori käynnisty. Kun virta on käännetty päälle, käynnistykseenesto merkkivalo palaa muutaman sekunnin ajan ja sammuu. Jos merkkivalo jää palamaan on se merkki siitä, että järjestelmä ei tunnista avaimen koodia. Käännä virta pois päältä, irrota avain lukosta, työnnä avain uudestaan lukkoon ja käännä virta päälle. Jos järjestelmä ei toistuvista yrityksistä huolimatta tunnista avaimen koodia, ota yhteyttä valtuutettuun HONDA- huoltokorjaamoon.

**HUOM !**

-Järjestelmä saattaa olla tunnistamatta oikeaa koodia, jos muita virta-avaimia on virtalukon lähellä. Varmistaaksesi sen, että järjestelmä tunnistaa oikean koodin. Pidä virta-avaimet erillään toisistaan.

-Älä yritä korjata käynnistyksenesto järjestelmää tai lisätä siihen muita laitteita.

-Jos kaikki avaimet on kadonneet, on silloin ostettava uusi sytytysjärjestelmän keskusyksikkö. Välttääksesi tämän, suosittelemme säilytettävän ainakin yhtä avainta turvallisessa paikassa numerolevyn kanssa.

-Avain sisältää elektronisen piirin. Mikäli piiri vahingoittuu, pyörää ei voida käynnistää.

Tästä syystä säilytä avaimia huolellisesti.

- Älä pudota avaimia tai laita raskaita esineitä niiden päälle.
- Älä kierrä, väännä tai mitenkään muuta avaimen muotoa.
- Pidä avaimet pois magneettisista esineistä.

Käynnistyksenesto järjestelmä täyttää sille asetetut vaatimukset (Tele ja EMC). Hyväksyntä CE0891.

Käynnistykseneston merkkivalo (1) voidaan kytkeä vilkkumaan 24 tunnin ajaksi kahden sekunnin välein kun virtalukko on OFF-asennossa.

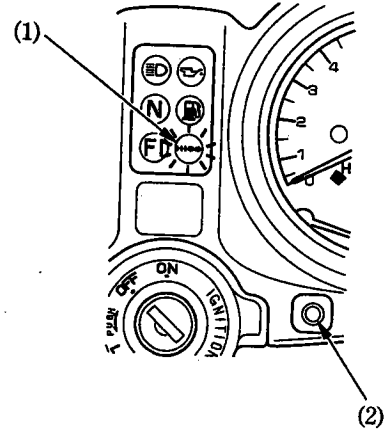

1. Käännä virtalukko ON-asentoon.

2. Pidä HISS nuppia (2) pohjaan painettuna. Merkkivalo välähtää hetkellisesti ja toiminto on käytössä.

3. Käännä virtalukko OFF-asentoon ja poista avain, merkkivalo alkaa vilkkumaan. Kun virtalukko käännetään ON-asentoon toiminto peruuntuu.

**OIKEAN KÄDENSIJAN TOIMINNOT****AJOVALONKYTKIN (2)**

Valokytkimessä on kolme asentoa:

- ☼ Ajo-, pysäköinti- ja mittarivalot päällä.
- ☼ Pysäköinti- ja mittarivalot päällä.
- OFF (piste) Valot poissa

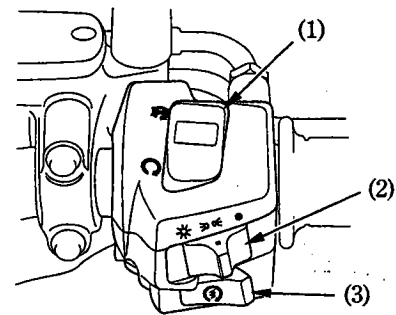
**HÄTÄKATKAISIN (1)**

Moottorin hätäkatkaisin sijaitsee kaasukahvan vieressä. Kun katkaisin on ○ (RUN)-asennossa, moottori käynnistyy. Kun katkaisin on ☒ (OFF)-asennossa, moottori ei käynnisty. Katkaisin on tarkoitettu ainoastaan hätätapauksia varten ja sen tulisi tavallisesti olla ○ (RUN)-asennossa.

**KÄYNNISTINKYTKIN (3)**

Käynnistinkytkin sijaitsee hätäkatkaisimen alapuolella. Kun painat käynnistinkytkintä, käynnistysmoottori pyörittää moottoria. Jos hätäkatkaisin on ☒ (OFF)-asennossa, käynnistinmoottori ei toimi, (katso kohta moottorin käynnistys).

## VASEMMAN KÄDENSIJAN TOIMINNOT

### AJOVALONVAIHTOKYTKIN (1)

- ☰D Kaukovalot
- ☰D Puolivalot

KAUKOVALOVILKUN KYTKIN (2),  
kaukovalo palaa tätä kytkintä painettaessa.

### SUUNTAVILKUN KYTKIN (3)

- ⇐ Vasemmalle
- ⇒ Oikealle

Kytkeä painetaan sisään, kun halutaan että toiminto loppuu.

ÄÄNIMERKIN KYTKIN (4), painetaan kytkintä äänimerkkiä käytettäessä.

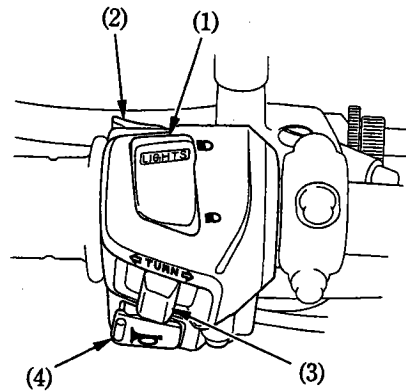

## OHJAUSLUKKO

Ohjaus lukitaan kääntämällä ohjaustankoa vasemmalle ääriasentoon, painamalla avain (1) alas ja kääntämällä se LOCK-asentoon.

**VAROITUS !** Älä käännä virta-avainta LOCK-asentoon ajaessasi moottoripyörällä, sillä voit menettää ajoneuvosi hallinnan.

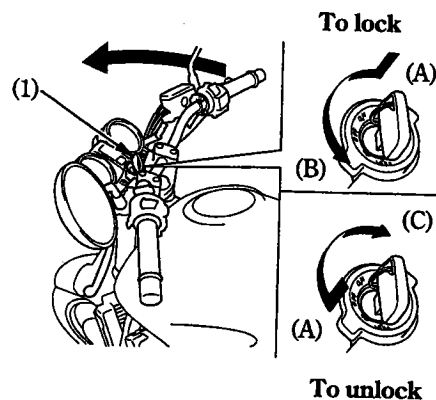

## SATULA

Irrottaaksesi satulan (1), aseta virta-avain satulalukkoon (2), käännä avainta myötäpäivään ja poista satula. Kiinnityksessä huomioi että satulassa oleva koukku (3) osuu vastakoukkuun (4).

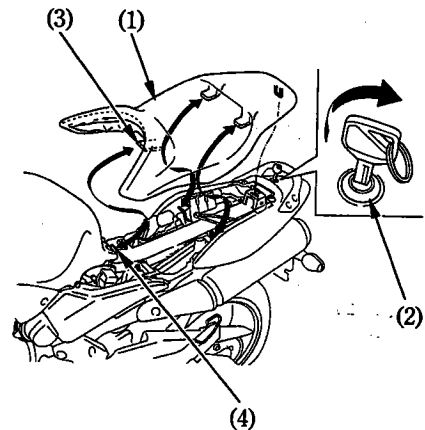

## KYPÄRÄLUKKO

Irrota satula. Ripusta kypärä koukkuun (3) ja D-lenkkiin (2) vaijerilla (3) ja lukitse satula.

**VAROITUS !** Kypärälukko on tarkoitettu kypärän säilytykseen moottoripyörän ollessa pysäköitynä. Älä aja moottoripyörällä kypärä kypärälukossa, sillä kypärä saattaa vaikeuttaa turvallista ajoa ja haitata tasapainoa.

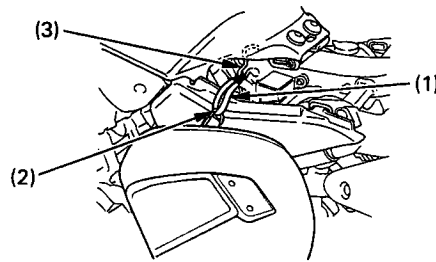

### ASIAKIRJATASKU (1)

Asiakirjatasku (1) sijaitsee satulan (3) alla. Säilytä tämä käyttöohjekirja (2) ja muut moottoripyörää koskevat asiakirjat tässä taskussa. Kun peset moottoripyörää, varo ettei satulan alle tai asiakirjataskuun pääse vettä.

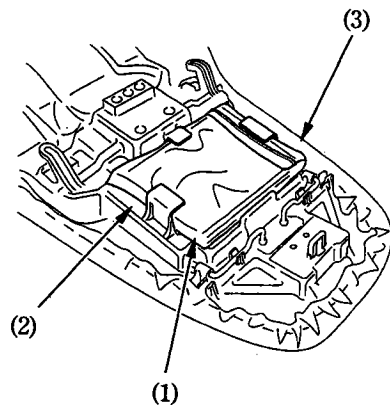

### U-LUKKO

Säilytyslokerossa on paikka U-lukolle (lisävaruste). Säilyttäessäsi lukkoa säilytyslokerossa, varmista lukon kiinnitys kumilenkillä (1).

**HUOM !** Markkinoilla on eri kokoisia ja mallisia lukkoja, varmista lukon sopivuus tähän moottoripyörään.

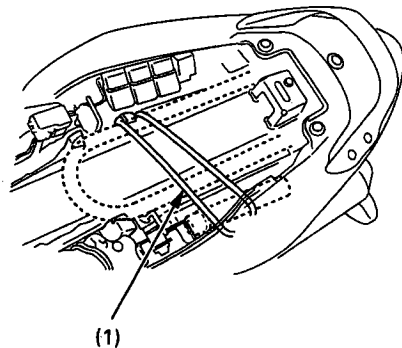

### SIVUSUOJAT

Irrotus:

1. Irrota satula.
2. Irrota pultti (1).
3. Irrota kiinnityskärki (2) läpivientikumista (3).
4. Vedä salpa (4) pois tankin reunasta (5) ja poista suoja (6).

Kiinnitys käännettyssä järjestyksessä.

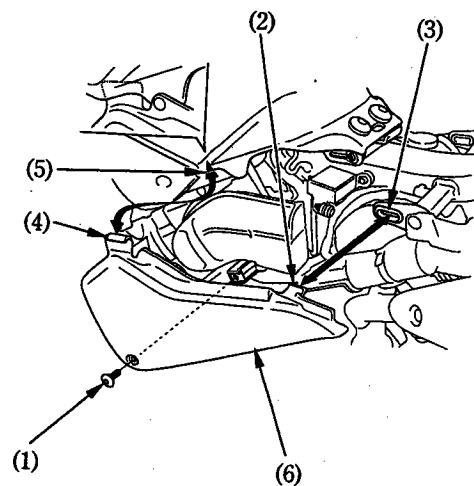

### KUORMAN KIINNITYSKOUKUT

Tämä moottoripyörä on varustettu sisään käännettävillä kuorman kiinnityskoukuilla (1) jotka sijaitsevat satulan (2) alla.

**VAROITUS !** Moottoripyörällä hinaaminen tai moottoripyörän vetäminen on kielletty näistä koukuista.

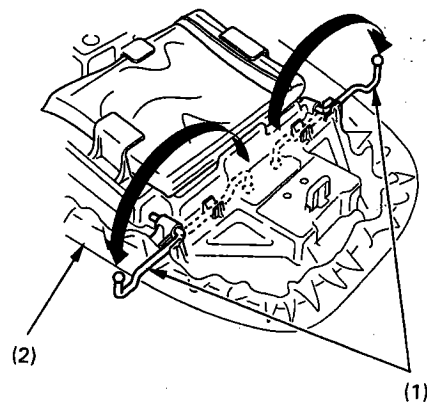

## POLTTOAINETANKIN HUOLTOASENTO

Tankin etureunaa voidaan nostaa huollon helpottamiseksi. Tankkia ei tarvitse tyhjentää.

1. Aseta pyörä sivuseisontatuella, vaihde vapaalle ja virtalukko OFF-asentoon.
2. Irrota sivusuojat ja satula.
3. Irrota tankin kiinnityspultti (1) ja vedä tankkia taaksepäin.
4. Nosta tankin ohjaimet (2) kumikiinnikkeiden (3) päälle ja tönä tankkia eteenpäin. Älä nosta liikaa. Kiinnitä tankin kiinnityspultti (1).

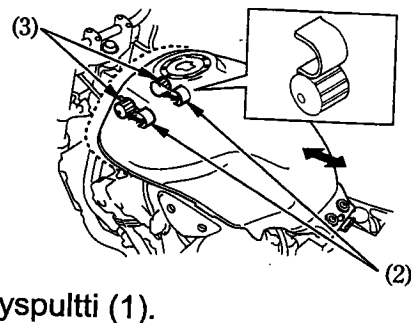
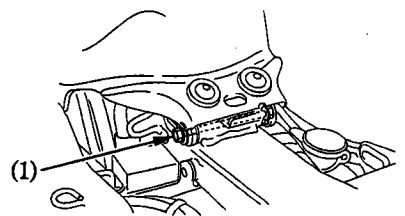

## AJOVALON KORKEUDEN SÄÄTÖ

Mikäli ajovalon korkeus vaatii säätöä, löysää pultit (2) ja käännä ajovaloumpiota (1).

**HUOM!** Noudata viranomaisten sääntöjä ja ohjeita valon korkeuden suhteen.

A = Nousee B = Laskee

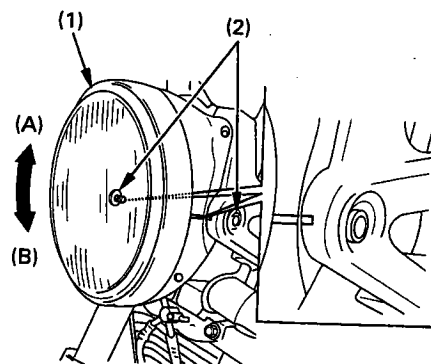

## TARKISTUKSET ENNEN AJOA

**VAROITUS!** Jos nämä tarkastukset jätetään tekemättä voi seurauksena olla moottoripyörän vaurioituminen tai henkilövahinko.

Tarkasta moottoripyöräsi päivittäin ennen ajoa. Listassa olevat tarkastuskohdat vievät ainoastaan muutaman minuutin ja pitkällä tähtäyksellä voivat säästää aikaa, rahaa ja mahdollisesti jopa henkesi.

1. Moottoriöljyn määrä - Lisää tarvittaessa ja tarkista mahdolliset vuodot.
2. Polttoaineen määrä - Lisää tarvittaessa ja tarkista ettei ole vuotoja.
3. Jäähdytysnesteen määrä - Lisää tarvittaessa ja tarkista ettei ole vuotoja.
4. Jarrut - Tarkista kunto ja mahdolliset jarrunestevuodot.
5. Renkaat - Tarkista kunto ja ilmanpaineet.
6. Kaasukahvan toiminta.
7. Toisioketjun kunto - Säädä ja voitele tarvittaessa.
8. Valojen ja äänimerkin toiminta.
9. Moottorin hätäkatkaisimen toiminta.
10. Sivuseisontatuen katkaisimen toiminta.

Korjaa mahdolliset viat ennen ajamaan lähtöä. Mikäli et itse voi korjata esiin tulleita vikoja, ota yhteys valtuutettuun Honda-huoltokorjaamoon.

## MOOTTORIN KÄYNNISTYS

Tässä moottoripyörässä on sivuseisontatuen sytytysvirran katkaisinjärjestelmä. Jos sivuseisontatuki on alhaalla, moottoripyörää ei voida käynnistää ellei vaihde ole vapaalla. Jos sivuseisontatuki on ylhäällä, moottori voidaan käynnistää vapaalla tai vaihteen ollessa päällä, kytkinkahva pohjaan puristettuna. Jos moottori käynnistetään vaihteen ollessa vapaalla, sivuseisontatuki alhaalla, moottori sammuu välittömästi kun vaihde kytketään päälle.

**VAROITUS !** Älä koskaan käytä moottoria suljetussa, tuulettamattomassa tilassa.

**HUOM !** Älä paina käynnistinkatkaisinta 5 sekuntia kauempaa kerrallaan. Jos moottori ei käynnisty, pidä n. 10 sekunnin tauko ennen kuin yrität uudestaan.

Käynnistämisen valmistelu: Ennen käynnistämistä, aseta virta-avain virtalukkoon, käännä avain ON-asentoon ja varmista seuraavat seikat:

- Vaihteisto pitää olla vapaalla NEUTRAL (vapaavaihteen merkkivalo palaa).
- Varmista että moottorin hätäkatkaisin on RUN asennossa.
- Moottoriöljyn varoitusvalo syttyy.
- PGM-FI merkkivalo sammuu.
- Käynnistykseneston merkkivalo sammuu.

**VAROITUS !** Moottorin käynnistyessä pitää moottoriöljynpaineen merkkivalon sammua muutaman sekunnin kuluttua. Jos valo jää palamaan, pysäytä moottori välittömästi ja tarkasta öljyn määrä. Jos öljyä on riittävästi, älä käytä moottoria vaan ota yhteys valtuutettuun Honda-huoltokorjaamoon.

**HUOM !** Jos käynnistät lämmintä moottoria seuraa ohjeita "yli 35°C"

### Lämpötila 10°C - 35°C

1. Vedä rikastinvipu (1) täysin auki (A) jos moottori on kylmä.
2. Paina käynnistinkatkaisinta, antaen kaasun olla kiinni.
3. Työnnä rikastinvipu täysin eteen (B) noin puolen minuutin kuluttua siitä kun moottori on käynnistynyt.
4. Avaa hieman kaasua, jos tyhjäkäynti on epätasaista.

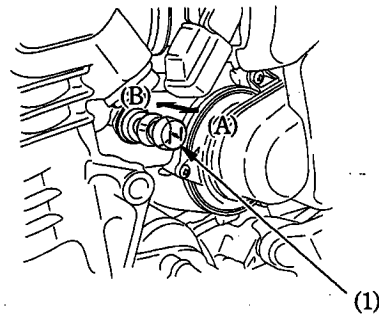

**HUOM !** Moottori ei käynnisty mikäli kaasua on täysin avattu (sähköinen kontrollijärjestelmä estää polttoaineen syötön).

**Lämpötila yli 35°C**

1. Älä käytä rikastinta, käynnistä moottori.

**Lämpötila alle 10°C**

1. Seuraa vaiheita 1 - 2 ohjeesta "10° - 35°C".

2. Kun moottorin kierrokset nousevat, pienennä rikastinta kunnes moottori käy tyhjäkäyntiä 2,000 - 2,500 min<sup>-1</sup>.

3. Jatka moottorin lämmittämistä, kunnes se käy pehmeästi ja reagoi hyvin kaasuun rikastimen ollessa täysin kiinni (B).

**VAROITUS !**

-Nopea kaasuttelu paikallaan tai korkea tyhjäkäynti yli 5 minuuttia normaalissa lämpötilassa saattaa aiheuttaa pakoputken tummumista.

-Pitkäaikainen / liiallinen rikastimen käyttö saattaa aiheuttaa moottorivaurion.

Mikäli moottori ei käynnisty usean yrityksen jälkeen, on se voinut saada liikaa polttoainetta.

Anna moottorin hätäkatkaisijan olla RUN-asennossa ja työnnä rikastinvipu täysin kiinni (B). Aukaise kaasua täysin auki ja paina käynnistinkatkaisinta 5 sekunnin ajan. Seuraa normaalia käynnistysjärjestystä. Jos tyhjäkäynti on epätasaista, aukaise kaasua hiukan. Mikäli moottori ei käynnisty, odota 10 sekuntia ja kokeile uudestaan.

**KALLISTUSKULMAN TUNNISTIN**

Moottoripyöräsi on varustettu kallistuskulman tunnistimella joka sammuttaa moottorin katkaisemalla sytytysvirran ja polttoaineen syötön jos moottoripyörä on kaadettu. Saadaksesi moottorin uudestaan käyntiin, on virtalukko käytettävä OFF asennossa.

**SISÄÄNAJO**

Moottoripyörän moitteettoman ja pitkäaikaisen toimivuuden kannalta on tärkeää, että ensimmäiset 500 km ajetaan erityisen varoen ja täydellä kaasulla ajoa välttämällä.

**AJO**

**VAROITUS !** Muista lukea huolellisesti turvallisuusohjeet ennen ajoon lähtöä.

**HUOM !** Varmista ennen ajoa, että osaat sivuseisontatuen käytön.

1. Anna moottorin käydä lämpimäksi.

2. Sulje kaasua, vedä kytkinvipu pohjaan ja kytke 1. vaihde päälle painamalla vaihdepoljinta alaspäin.

3. Vapauta kytkinvipu hitaasti samalla kun avaat kaasua vähitellen. Näiden toimintojen koordinointi varmistaa takertelemattoman liikkeen lähdön.

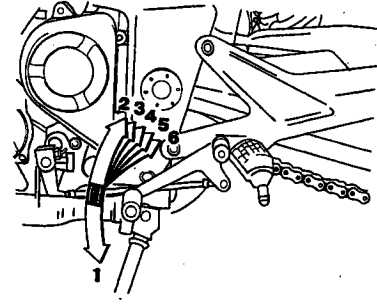

4. Moottoripyörän liikkuessa tasaisesti eteenpäin sulje kaasua, vedä kytkinvipu pohjaan ja kytke 2. vaihde päälle nostamalla vaihdepoljinta. Menettele samalla tavalla 3. 4. 5. ja 6. vaihteen kytkemiseksi.

5. Nostamalla vaihdepoljinta kerran, kytke aina seuraavaksi isomman vaihteen. Painamalla kerran poljinta, kytke aina seuraavaksi pienemmän vaihteen. Vaihdepoljin palautuu automaattisesti keskelle lepoasentoon.

6. Käytä etu- ja takajarrua samanaikaisesti. Vältä niin voimakasta jarruttamista, että pyörä lukkiutuu. Pyörien lukkiutuminen alentaa jarrutustehoa ja vaikeuttaa pyörän hallintaa.

**JARRUTTAMINEN**

1. Normaalisissa jarrutustilanteissa, käytä sekä etu- että takajarrua samanaikaisesti nopeuden vähentämiseksi.

2. Maksimaalisen jarrutustehon saavuttamiseksi, sulje kaasua ja jarruta voimakkaasti sekä etu- että takajarrulla. Purista kytkinkahva pohjaan ennen moottoripyörän pysähtymistä.

**VAROITUS !**

-Ainoastaan etu- tai takajarrun käyttäminen heikentää jarrutustehoa. Varo kuitenkin jarruttamasta liian voimakkaasti, etteivät pyörät lukkiudu.

-Jarrutusteho ja pyörän käsiteltävyys heikentyy jonkin verran ajettaessa märällä tiellä tai pehmeillä alustoilla. Kaikki toiminnot tällaisella kelillä pitäisi olla "pehmeitä" ja varovaisia.

-Jos mahdollista, vähennä nopeutta tai jarruta ennen kaarteeseen ajoa. Jarruttaminen tai kaasun sulkeminen keskellä kaarretta saattaa aiheuttaa pyörän hallinnan menettämisen.

-Kun laskeudut pitkää, jyrkkää mäkeä alas, jarruta vuorotellen moottorilla ja jarruilla. Jarrujen yhtämittainen käyttö saattaa ylikuumentaa jarruja ja siten vähentää niiden tehoa.

-Älä pidä jalkaa jarrupolkimella tai kättäsi jarrukahvalla turhaan, sillä muut tienkäyttäjät luulevat sinun jarruttavan ja saatat siten aiheuttaa vaaratilanteen. Jarrujen turha käyttö saattaa myös ylikuumentaa jarruja ja vähentää siten niiden tehoa.



**PYSÄKÖIMINEN**

1. Kun olet pysäyttänyt moottoripyörän, vaihda vaihde vapaalle, käännä ohjaustanko vasemmalle, käännä virta-avain OFF-asentoon ja poista avain.
2. Käytä sivuseisontatukea pitäessäsi moottoripyöräsi pysäköitynä.

Pysäköi moottoripyörä kovalle, tasaiselle alustalle, jotta se ei pääse kaatumaan. Jos sinun pitää pysäköidä kaltevalle alustalle, aseta moottoripyörän etupää ylämäkeen päin, jotta välttyisit moottoripyörän kaatumiselta tai sivuseisontatuen kääntymisen pois alta.

3. Pidä ohjaus lukittuna ja poista avain varkauden estämiseksi.

**KUINKA VOIT EHKÄISTÄ MOOTTORIPYÖRÄSI VARASTAMISEN**

1. Lukitse aina ohjaus, äläkä koskaan jätä avainta virtalukkoon. Kuulostaa yksinkertaiselta, mutta ihmiset todella unohtavat.
2. Pidä huoli siitä, että moottoripyöräsi rekisteröintipaperit ovat kunnossa ja ajan tasalla.
3. Jos mahdollista, säilytä moottoripyöräsi lukollisessa tilassa.
4. Käytä moottoripyörässäsi hyvälaatuista varkaudenestoa (lukko, varashälytin...).
5. Laita nimesi, osoitteesi ja puhelinnumerosi omistajan käsikirjaan, sillä usein juuri sen perusteella varastetut ajoneuvot palautuvat omistajilleen.

NIMI: \_\_\_\_\_

OSOITE: \_\_\_\_\_

PUHELIN NUMERO: \_\_\_\_\_

## MOOTTORIPYÖRÄN HUOLTO

-Kun moottoripyöräsi kaipaa huoltoa, muista että valtuutettu Honda-huoltokorjaamo tuntee moottoripyöräsi parhaiten ja heillä on siihen parhaiten soveltuvat nykyaikaiset välineet.

-Nämä ohjeet on laadittu siltä pohjalta, että moottoripyörää käytetään ainoastaan sille suunniteltuun käyttöön. Jos olosuhteet ovat kovin pölyiset, märät tms; kysy huoltokorjaamolta ohjeita huoltotoimenpiteisiin.

## HUOLTO-OHJELMA

HUOLTOKOHDE	HUOLTOVÄLI	1	6	12	18	24	30	36	HUOM !
	kuukausi km x 1000	1	6	12	18	24	30	36	
Polttoainejärjestelmä				T		T		T	
Kaasukahvan toiminta				T		T		T	
Toisioilman syöttöjärj.				T		T		T	
Ilmansuodatin					P			P	1
Kampikammion huohotin			P	P	P	P	P	P	3
Sytytystulpat				T		V		T	
Venttiilien väly						T			
Moottoriöljy		V		V		V		V	
Moottoriöljyn suodatin		V		V		V		V	
Kaasuttimet – tyhjäkäynti		T	T	T	T	T	T	T	
Jäähdytysneste				T		T		T	
Jäähdytysjärjestelmä				T		T		V	2
Toisioketju		Tarkasta ja voitele joka 1000 km:n välein							
Toisioketjun ohjain				T		T		T	
Jarruneste			T	T	V	T	T	V	2
Jarrupalojen kuluminen			T	T	T	T	T	T	
Jarrujärjestelmät		T		T		T		T	
Jarruvalokatkaisin				T		T		T	
Ajovalot				T		T		T	
Kytkinjärjestelmä		T	T	T	T	T	T	T	
Sivuseisontatuki				T		T		T	
Jousitus				T		T		T	
Pultit, mutterit, kiristys		T		T		T		T	
Pyörät / renkaat				T		T		T	
Ohjauslaakerit		T		T		T		T	

T = Tarkasta; puhdista, säädä, voitele tai vaihda jos tarpeen. P = Puhdista V = Vaihda

### HUOM !

- (1) Suorita useammin kun ajat määrissä tai pölyisissä ajo-olosuhteissa.
- (2) Vaihdetaan joka toinen vuosi tai matkamittarin lukeman mukaan, riippuen siitä kumpi täyttyy aikaisemmin.
- (3) Suorita useammin kun ajat sateella tai pitkään täydellä kaasulla.

## TYÖKALUT

Työkalut (1) sijaitsevat satulan alla sijaitsevassa säilytyslokerossa.

Seuraavat työkalut kuuluvat sarjaan:

8 mm kiintoavain, takajousen esijännityksen säätötyökalu,  
No:2 Phillips ruuvimeisseli, No:2 ruuvimeisseli,  
ruuvimeisselin kahva, 10X12 mm kiintoavain,  
10X14 mm kiintoavain, 5 mm kuusiokoloavain,  
22 mm kiintoavain, 27 mm kiintoavain, jatkokahva,  
syttytystulpan avain, pihdit, työkalupussi,  
kypäränpidinvaijeri

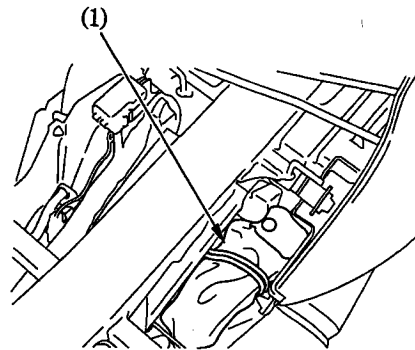

## SARJANUMEROT

Rungon ja moottorin sarjanumeroita tarvitset rekisteröidessäsi moottoripyörääsi. Niitä voit tarvita myös varaosia tilatessasi. Merkitse sarjanumerot tälle sivulle, jotta ne ovat helposti löydettävissä niitä tarvitessasi.

Rungon numero (1)

Sijaitsee ohjauslaakeroinnin oikealla puolella.

Numero: \_\_\_\_\_

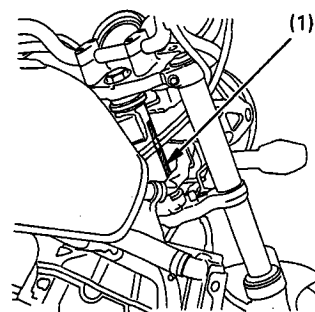

Moottorin sarjanumero (2)

Sijaitsee moottorilohkon yläosassa.

Numero: \_\_\_\_\_

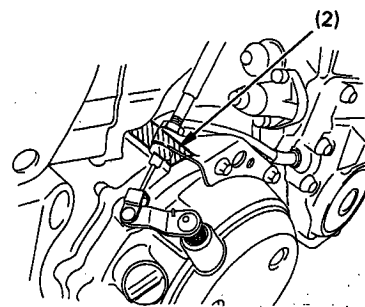

Värikoodi (1)

Sijaitsee satulan alla. Värikoodia tarvitaan varaosia tilatessa.

Koodi: \_\_\_\_\_

Väri: \_\_\_\_\_

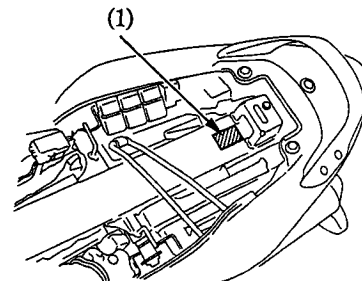

## MOOTTORIÖLJY

Hyvällä moottoriöljyllä on monia laatuvaatimuksia. Käytä ainoastaan korkealuokkaista SF- tai SG- luokan laatuvaatimukset täyttävää moottoriöljyä.

Moottoriöljyn viskositeetti valitaan ilman lämpötilan mukaan. Oheinen taulukko antaa ohjeita sopivan öljyn valitsemiseksi.

Viskositeetiltään 10W-40 öljyä voidaan käyttää ympäri vuoden.

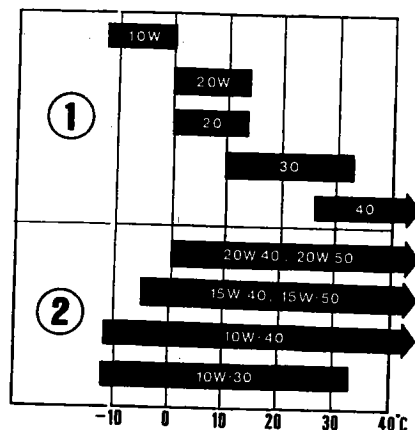

1 = Yksiasteöljy  
2 = Moniasteöljy

## MOOTTORIÖLJYN JA SUODATTIMEN VAIHTO

Moottoriöljyn laatu on päätekijä, joka vaikuttaa moottorin ikään. Vaihda öljy huolto-ohjeiden mukaan. Moottoriöljyn vaihto tulee suorittaa moottorin ollessa käyttölämmiin. Öljynsuodattimen vaihtamiseen tarvitaan erikoistyökaluja ja momenttiavainta. Jos sinulla ei ole näitä työkaluja, ota yhteyttä Honda-huoltokorjaamoon.

1. Irrota moottoriöljyn täyttötulppa, poistotulppa (1) ja tiiviste (2).

2. Irrota öljynsuodatin (3) siihen tarkoitetulla työkalulla ja anna jäljellä olevan öljyn valua pois.

3. Laita uuden suodattimen kumitiivisteeseen (4) ohut kerros uutta puhdasta moottoriöljyä.

4. Kierrä uusi suodatin paikoilleen ja kiristä se momenttiavaimella ja erikoistyökalulla 26 Nm:iin. Käytä ainoastaan alkuperäistä Honda-öljynsuodatinta joka on tarkoitettu tähän pyörämalliin.

5. Varmista että tiiviste on hyväkuntoinen ja kierrä poistotulppa ja tiiviste paikalleen. Kiristysmomentti 29 Nm.

6. Täytä moottorin kampikammio suositellulla moottoriöljyllä. **Moottoriöljyntilavuus: 3,6 l.**

7. Kiinnitä täyttötulppa.

8. Käynnistä moottori ja anna käydä pari minuuttia.

9. Sammuta moottori ja tarkista moottoriöljyn määrä tarkistusikkunasta moottoripyörän ollessa pystysuorassa. Tarkasta myös ettei ole öljyvuotoja.

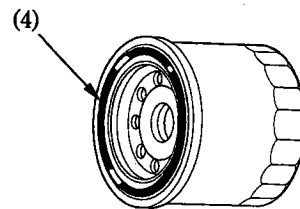
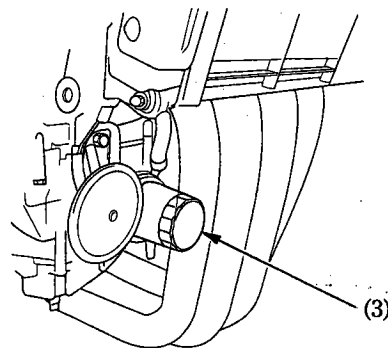
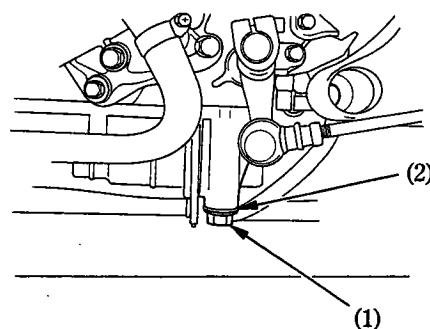

**HUOM !**

- Hävitä käytetty öljy ympäristön kannalta turvallisella tavalla. Älä kaada öljyä maahan, vaan vie se esim. lähimmälle huoltoasemalle hävitettäväksi.
- Kun ajetaan erittäin pölyisissä olosuhteissa, on öljy vaihdettava useammin kuin huolto-ohjeiden mukaan.

**VAROITUS !**

- Lämmennyt moottori ja moottoriöljy ovat erittäin kuumia. Ole varovainen ettet polta itseäsi.
- Älä koske öljyyn paljain käsin. Kun olet käsitellyt käytettyä öljyä, pese kätesi huolellisesti saippualla ja vedellä.

**KAMPIKAMMION HUOHOTIN**

- 1.Irrota tyhjennystulppa (1) putkesta ja anna sakan valua ulos.
- 2.Asenna tyhjennystulppa takaisin paikoilleen

**HUOM !** Huolla useammin, jos ajat sateella, täydellä kaasulla tai sen jälkeen, kun olet pessyt moottoripyörän, tai jos sakkaa näkyy tyhjennysputken läpinäkyvästä osasta.

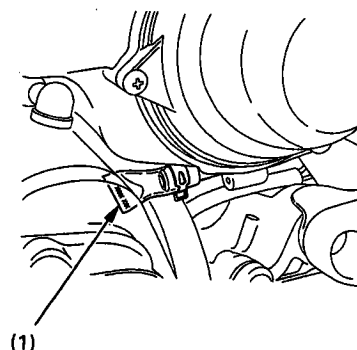
**SYTYTYSTULPPA**

Oikea sytytystulppa: CR8EH-9 (NGK) tai U24FER9 (DENSO)

- 1.Nosta polttoainetankki huoltoasentoon (sivu 20).
- 2.Irrota ruuvi (1) ja irrota jäähdyttäjän täyttökaula rungosta (3).
- 3.Irrota pultit (4) ja holkit (5).

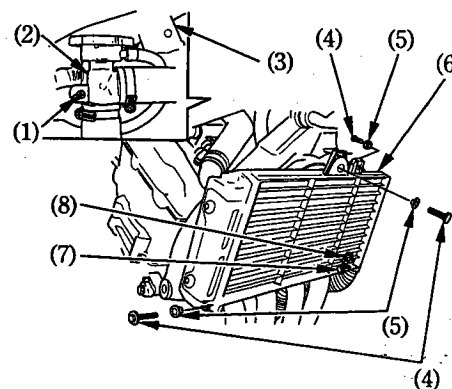

- 5.Siirrä jäähdytintä (6) ulospäin, irrota kumi (7) koukusta (8) ja vedä jäähdytintä eteenpäin.

**VAROITUS !** Älä vahingoita jäähdyttäjän rivotusta.

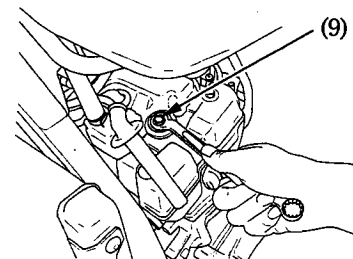

6. Irrota tulpan hatut sytytystulpista.

7. Puhdista sytytystulppien ympäristö huolellisesti. Irrota sytytystulpat tulppa-avaimella (9).

8. Tarkasta elektrodien kunto. Keskielektrodissa pitäisi olla terävät kulmat ja sivuelektrodi ei saa olla syöplynyt. Vaihda tulppa jos se on kulunut.

9. Mittaa sytytystulpan kärkiväli (10) nauhatulkilla. Välin tulee olla 0,8 - 0,9 mm. Tarvittaessa säädä sivuelektrodia (11) varovasti taivuttamalla.

10. Asenna sytytystulppa paikalleen ja kiristä käsin.

11. Kiristä sitten tulppa-avaimella uutta sytytystulppaa 1/2 kierrosta tiivistysrenkaan paikoilleen puristamiseksi. Jos käytät vanhaa sytytystulppaa, kierrä vain 1/4 - 1/8 kierrosta.

12. Kiinnitä tulpanhatut, ja irrotetut osat käännettyssä järjestyksessä.

### HUOM !

- Riittämättömästi kiristetty sytytystulppa voi tulla niin kuumaksi, että se voi vaurioittaa moottoria.
- Liika kiristäminen saattaa vahingoittaa kierteitä.
- Väärän kokoisen tai lämpöarvoisen sytytystulpan käyttö aiheuttaa moottorivaurion.

### KAASUKAHVA

1. Tarkasta, että kaasukahva kiertyy ääriasentoihinsa ohjaustangon ollessa täysin käännettynä kumpaankin suuntaan.

2. Tarkasta kaasukahvan vapaaliike, jonka pitää olla kahvakumin laipalta mitattuna n. 2-4 mm. Vapaaliikkeen säätämiseksi, löysää lukkomutteria (1) ja kierrä säätöruuvia (2). Kiristä lukkomutteri.

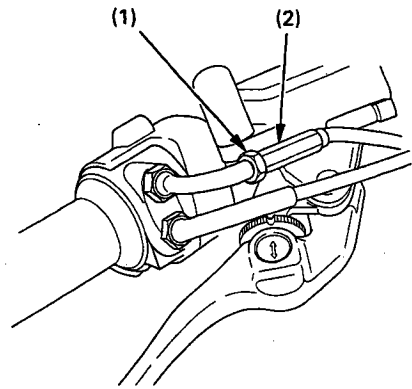

### KAASUTTIMEN TYHJÄKÄYNTI

**HUOM !** Älä yritä tyhjäkäynnin säädöllä korjata vikoja, jotka eivät johdu tyhjäkäynnin säädöistä.

1. Käytä moottori lämpimäksi.
2. Säädä tyhjäkäynti ruuvista (1).

Tyhjäkäyntikierrosluku: 1,200 +/- 100 min<sup>-1</sup>.

A = Tyhjäkäynti nousee

B = Tyhjäkäynti laskee

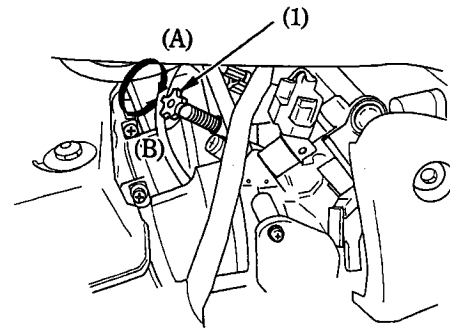

## ILMANSUODATIN

Huolla ilmansuodatin säännöllisin väliajoin. Jos ajat erittäin märissä tai pölyisissä olo-suhteissa, huolla ilmansuodatin useammin.

1. Irrota vasen sivusuoja.

2. Irroita ilmansuodatinkotelon kannen kiinnitysruuvit (1) ja kotelon kansi (2).

3. Irroita ilmansuodatin (3), puhdista suodatinkotelo ja vaihda suodatin tarvittaessa.

4. Asenna uusi ilmansuodatin paikoilleen. Käytä ainoastaan alkuperäistä Honda-ilmansuodatinta, joka on suunniteltu tähän pyörä malliin. Väärän suodatintyyppin käyttö voi heikentää moottorin tehoa ja / tai aiheuttaa ennenaikaista moottorin kulumista.

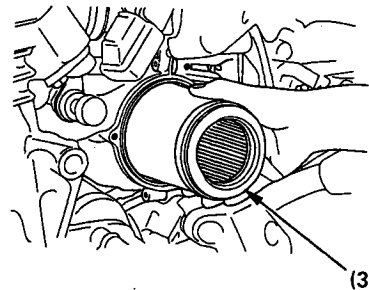
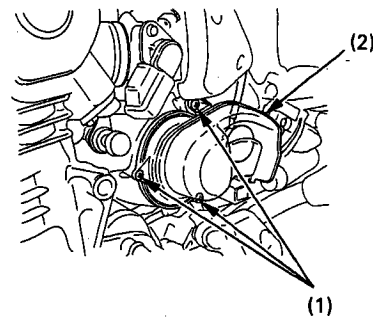

## TOISIOKETJU

Tarkasta toisioketju säännöllisesti huoltotaulukon mukaan. Jos ajat erittäin pölyisissä, likaisissa tai märissä olosuhteissa, huolla ja voitele ketjut useammin. Säännöllisen huollon laiminlyöminen lyhentää huomattavasti ketjujen ja rattaiden ikää.

1. Sammuta moottori, aseta moottoripyörä sivuseisontatuelle ja kytke vaihde vapaalle.

2. Tarkasta ketjun (1) vapaaliike kuvan osoittamasta kohdasta. Ketjun kireys on oikea, kun vapaaliike on 30-40 mm.

3. Tutki ketjun kireys pyörittämällä takapyörää ja pysäytä se. Ketjun kireys pitää olla sama joka kohdassa. Jos ketju on löysä ainoastaan joissakin kohdissa, jotkut ketjun osat ovat jumiutuneet. Voitele tällöin ketju.

4. Tutki ketjujen ja rattaiden kunto pyörittämällä takapyörää hitaasti

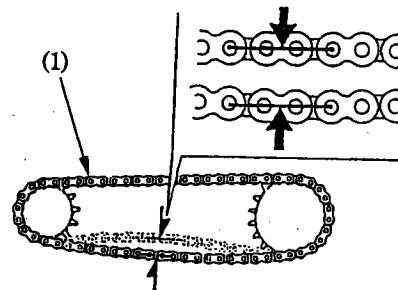

Toisioketju: Vaurioituneet rullat, löysät laakeritapit, kuivat tai ruostuneet liittymäkohdat, vääntyneet tai kiertyneet liittymäkohdat, epätavallisen suuri kuluminen, väärä asento, puuttuvat O-renkaat.

Rattaat: Erittäin kuluneet rattaat, katkennut tai vaurioitunut rattaan hammas.

Toisioketju, jossa on vaurioituneet rullat, löysät laakeritapit tai O-renkaita puuttuu, on vaihdettava uuteen. Ketju, joka näyttää kuivalta tai ruosteiselta, on rasvattava erittäin huolellisesti. Vääntyneet tai kiertyneet liittymäkohdat on voideltava erittäin huolellisesti ja vapautettava oikeaan asentoon. Jos vääntymiä ei voida oikaista, on ketju vaihdettava uuteen.

## KETJUN KIRISTÄMINEN

Ketjun vapaaliike on tarkistettava vähintään 1000 km:n välein. Mikäli ajat pitkään suurella nopeudella tai toistuvasti kiihdytät voimakkaasti tarkasta ketju päivittäin.

1. Aseta moottoripyörä sivuseisontatuuelle vaihteisto kytkettynä vapaalle ja virtalukko OFF-asennossa.

2. Löysää taka-akselin mutteri (1).

3. Sääda ketjun kireys kiertämällä säätöpultteja (2).

Kiertäminen vastapäivään kiristää ketjua ja kiertäminen myötäpäivään löysää sitä (työnnä rengasta eteenpäin). Tarkista säätö ketjupyörien puolivälissä ketjun alaosa. Pyöritä sitten takapyörää ja tarkista kireys ketjun muistakin kohdista. Oikea vapaaliike on 30-40 mm.

4. Varmista taka-akselin linjaus, tarkistamalla että mittamerkki (4) on samassa mitta-asteikkolukemassa (3) pyörän molemmin puolin. Mikäli lukemat poikkeavat toisistaan, sääda ne samoiksi kiertämällä jompaakumpaa säätöpulttia.

5. Kiristä taka-akselin mutteri. Kiristysmomentti on 93 Nm, ja kiristä säätöpultteja kevyesti.

**HUOM!** Jos toisioketjun vapaaliike on liian suuri (yli 50 mm), voi seurauksena olla taka-haarukan tai rungon vaurioituminen.

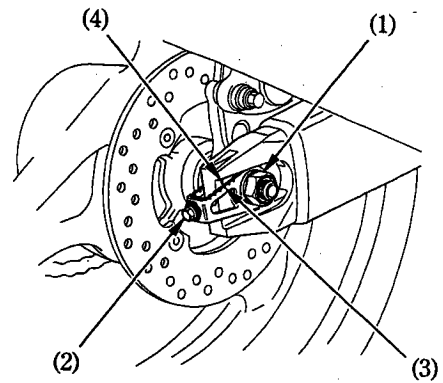

## KETJUN KULUMISEN TARKISTUS

Jos säätimen merkki (5) osuu taulukon punaiselle alueelle (6) kun ketju on säädetty oikein, on ketju kulunut ja näin ollen vaihdettava.

Tämä moottoripyörä on varustettu toisioketjulla jossa ei ole jatkosta. Ketjun vaihtamiseen tarvitaan erikoistyökaluja, ota yhteys Honda-huoltokorjaamoon. Älä käytä ketjuja joissa on jatkos!

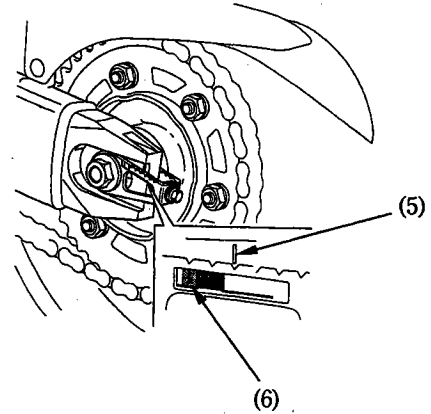

## KETJUN VOITELU JA PUHDISTAMINEN

Voitele ketju joka 1000 km, tai useammin, jos ketju näyttää kuivalta.

**HUOM!** Ketjun nivelissä on pieniä O-renkaita, jotka saattavat vaurioitua höyry- ja korkeapainepesussa ja tiettyjen kemikaalien vaikutuksesta. Puhdista ketju esim. valopetroolilla tai parafiinilla. Kuivaa ja rasvaa ainoastaan SAE 80 - 90 vaihteistoöljyllä.

Kaupalliset ketjusumutteet saattavat sisältää syövyttäviä lisäaineita, jotka voivat vaurioittaa ketjun kumisia O-renkaita.

**Ketjutyyppi: DID 50VA8 tai RK 50HFOZB**

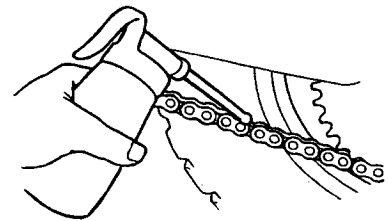



## TOISIOKETJUN LAAHAIN

Tarkasta laahaimen (1) kuluneisuus säännöllisesti. Laahain on vaihdettava kun se on kulunut kulutusmerkkiin (2) asti. Ota tällöin yhteys Honda-huoltokorjaamoon.

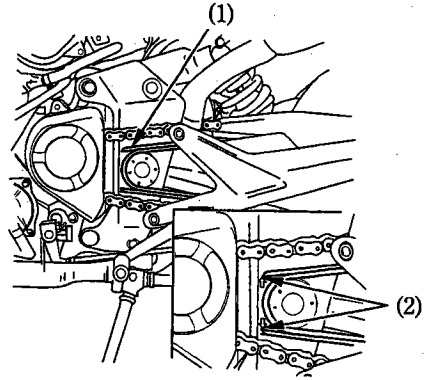

## JOUSITUKSEN TARKASTUS

1. Tarkasta etujousitus lukitsemalla etujarru ja pumpaamalla etuhaarukkaa ylös - alas voimakkaasti. Liikkeen pitää olla pehmeä, eikä öljyvuoja saa esiintyä.
2. Nosta takapyörä irti maasta ja aseta moottorin alle tuki. Tarkasta, ettei takahaarukassa ole sivuttaisliikettä työntämällä takapyörää voimakkaasti edestakaisin sivuttaissuunnassa.
3. Tarkasta kaikkien kiinnikkeiden tiukkuus sekä etu-, että takajousituksesta.

## SIVUSEISONTATUKI

- Tarkasta tuen kunto ja liikkuvuus, sekä tuen jousen (1) kunto
- Tarkasta sivuseisontatuen turvakatkaisinjärjestelmä:

1. Istu moottoripyörän päälle. Nosta sivuseisontatuki ylös ja vaihde vapaalle.
2. Käynnistä moottori kytkinkahva puristettuna. Laita vaihde päälle.
3. Laske sivuseisontatuki alas. Moottorin pitäisi sammua kun sivuseisontatuki on laskettu alas ja vaihde on päällä.

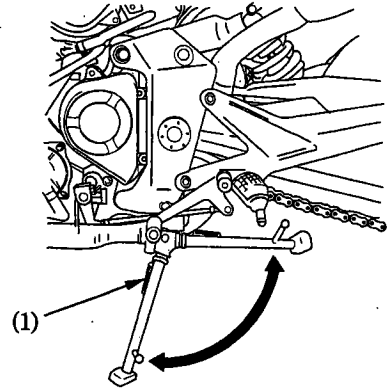

**HUOM !** Mikäli turvakatkaisinjärjestelmä ei toimi, ota yhteys valtuutettuun Honda-huoltokorjaamoon.

## PYÖRIEN IRROITTAMINEN

### Etupyörän irrotus

1. Aseta tuki moottorin alle siten, että etupyörä on irti maasta.
2. Irrota oikea- ja vasen jarrusylinteri (1) irrottamalla kiinnitys pultit (2).

**VAROITUS !** Jotta jarruletku ei vahingoittuisi, tue jarrusylinteriä niin, ettei se pääse roikkumaan letkusta. Älä kierrä jarruletkua.

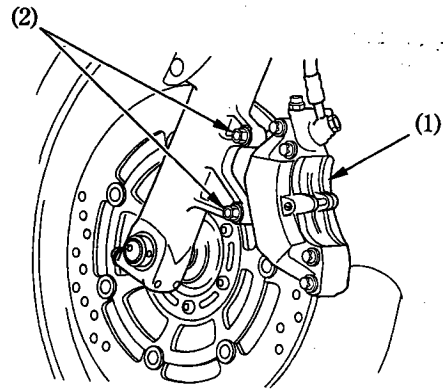

**HUOM!** Älä paina jarrukahvaa kun pyörä on irti moottoripyörästä. Tällöin jarrusylinterin mäntä tulee ulos sylinteristä aiheuttaen jarrunestevuodon. Jos näin kuitenkin tapahtuu, jarrujärjestelmän huolto on välttämätön. Ota silloin yhteys valtuutettuun Honda-huoltokorjaamoon.

3. Löysää oikean- ja vasemmanpuoleiset kiristuspultit (3). Irrota akselin pultti (4).

4. Vedä etupyörän akseli (5) pois ja irrota etupyörä.

### Etupyörän asettaminen paikoilleen

1. Aseta etupyörä etuhaarukkaan ja pujota akseli vasemman etuputken ja etupyörän navan läpi.

2. Kierrä akselin pultti paikoilleen ja kiristä se 59 Nm:iin.

3. Kiristä oikeanpuoleiset kiristuspultit (3) 22 Nm:iin.

4. Aseta jarrusylinterit jarrulevyjen päälle. Varo vahingoittamasta jarrupaloja. Asenna jarrusylinterin kiinnityspultit ja kiristä ne. Kiristysmomentti on 30 Nm.

5. Kiinnitä vasemmanpuoleiset kiinnityspultit (3) kevyesti ja paina jarrua pari kertaa.

6. Mittaa jarrulevyn (7) kummankin pinnan ja jarrusylinterin rungon (8) toleranssi (6), käyttäen 0,7 mm:n rakotulkkia (9). Jos rakotulkki liikkuu helposti jarrulevyn ja sylinterin rungon välissä, kiristä vasemmanpuoleisia kiinnityspultit (3) 22 Nm:iin.

**VAROITUS!** Käytä kiristämiseen aina momenttiavainta. Jos sinulla ei ole sitä, varmista oikea kiinnitys mahdollisimman pian valtuutetulla Honda-huoltokorjaamolla. Väärä asennus voi vaikuttaa jarrutustehoon.

Jos rakotulkkia ei saa asetettua helposti paikalleen, vedä etuhaarukkaa ulospäin ja työnnä sisään päin, kunnes rakotulkki voidaan asentaa paikalleen. Kiristä sen jälkeen akselin kiinnityspultit rakotulkin ollessa paikallaan. Poista rakotulkki kiristämisen jälkeen. Kokeile jarruja muutaman kerran ja tarkasta molempien jarrulevyn ja jarrusylinterin rungon välinen toleranssi. Älä aja moottoripyörällä jos toleranssi ei ole riittävä.

**VAROITUS!** Jos riittävää toleranssia ei saavuteta, voivat jarrulevy vahingoittua ja jarrutusteho heikentyä.

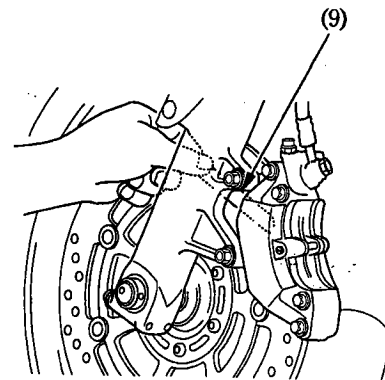
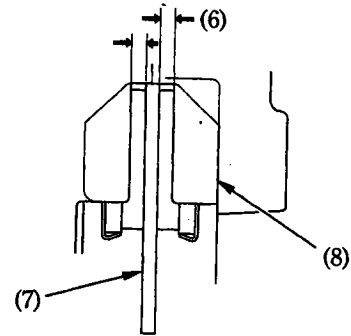
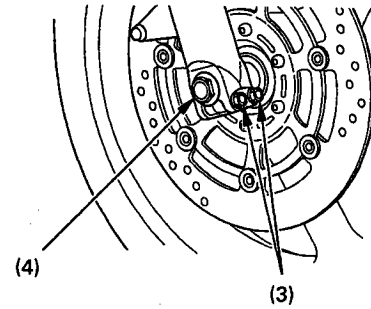
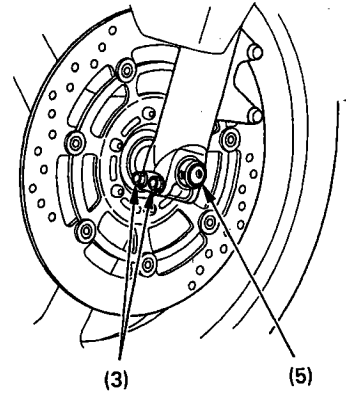

## Takapyörän irrotus

1. Aseta tuki moottorin alle siten, että takapyörä on irti maasta.

2. Löysää taka-akselin mutteri (1).

3. Löysää toisioketjun säätöpultteja (2).

4. Irrota taka-akselin mutteri.

5. Irrota toisioketju (3) ketjupyörästä työntämällä takapyörää eteenpäin.

6. Irrota taka-akseli (4), väliholkki ja pyörä takahaarukasta.

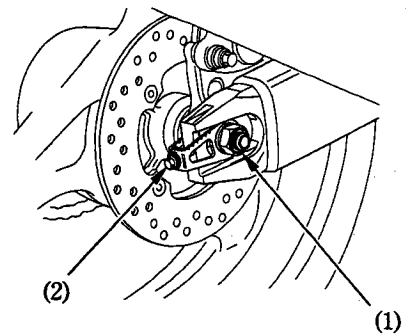

**HUOM!** Älä paina jarrupoljinta, kun pyörä on irti moottoripyörästä. Tällöin jarrusylinterin mäntä tulee ulos sylinteristä aiheuttaen jarrunestevuodon. Jos näin kuitenkin pääsee tapahtumaan, jarrujärjestelmän huolto on välttämätön. Ota silloin yhteys valtuutettuun Honda-huoltokorjaamoon.

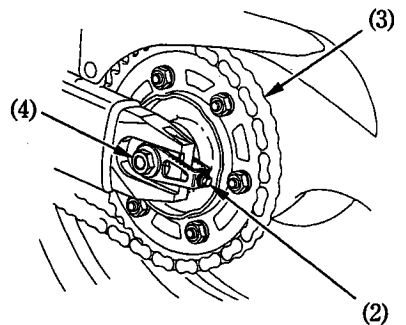

## Takapyörän takaisinasennus

-Asentaaksesi pyörän takaisin, toista edellinen käännetyssä järjestyksessä. Huomioi että jarrulevy menee kunnolla jarrupalojen väliin etteivät jarrupalat vaurioиду.

-Varmista että jarrusylinterin kolo (5) osuu takahaarukan (7) ulokkeeseen (6).

-Kiristä takapyörän akseli. Kiristystiukkuus on 93 Nm.

-Säädä toisioketjun kireys. Pyörän paikalleen asentamisen jälkeen, kokeile jarruja muutaman kerran ja varmista sen jälkeen, että pyörä pyörii vapaasti. Tarkasta pyörän kiinnitys uudelleen jos pyörä ei pyöri kunnolla.

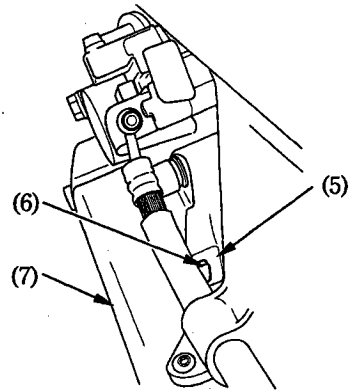

**VAROITUS!** Käytä kiristämiseen aina momenttiavainta. Jos sinulla ei ole sitä, varmista oikea kiinnitys mahdollisimman pian valtuutetulla Honda-huoltokorjaamolla. Väärä asennus voi heikentää jarrutustehoa.

## JARRUPALOJEN KULUMINEN

Jarrupalojen kuluminen riippuu ajotavasta ja ajo-olosuhteista. Märillä ja kuraisilla teillä, jarrupalat kuluvat nopeammin.

### Etujarru

Tarkasta jarrupalojen kunto säännöllisesti ja mikäli yksikin jarrupala on kulunut merkkiin (1) asti, on molemmat palat vaihdettava. Kun jarrupalojen vaihto on ajankohtainen, ota yhteyttä valtuutettuun Honda-huoltopisteeseen.

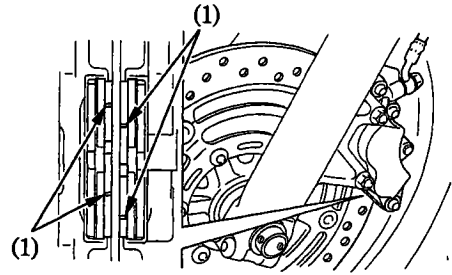

### Takajarru

Tarkasta takajarrupalojen kunto jarrusylinterin takapuolelta. Mikäli jompikumpi jarrupaloista on kulunut kulutusmerkkiin (2) asti, on kumpikin jarrupala vaihdettava. Jarrupalojen vaihdon ollessa ajankohtainen, ota yhteys valtuutettuun Honda-huoltopisteeseen.

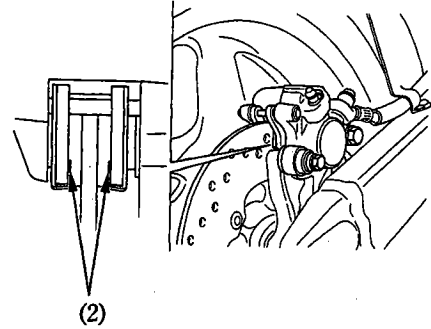

### HUOM !

Käytä ainoastaan alkuperäisiä Honda-jarrupaloja, joita saat valtuutetulta Honda-jälleenmyyjältäsi.

### AKKU

Akkua ei tarvitse huoltaa, eikä siihen tarvitse lisätä nestettä, koska moottoripyörässä on ns. huoltovapaa akku. Mikäli akku heikkenee aiheuttaen käynnistysvaikeuksia tai muita sähköongelmia, anna Honda-huoltokorjaamon tutkia asia.

### HUOM !

- Akku voi vaurioitua, jos yrität poistaa sen korkkeja.
- Irrota akku ja lataa se täyteen ajokauden päättyessä. Säilytä akku viileässä, kuivassa paikassa.

### VAROITUS ! (Akun käsittelyä koskevat varoitusohjeet)

- Akusta haihtuu räjähdysriskiä vetykaasua; vältä tupakointia, avotulta ja kipinöintiä akun läheisyydessä. Huolehdi riittävästä tuuletuksesta akkua ladattaessa.
- Akku sisältää rikkihappoa (elektrolyytti), joka on voimakkaasti syövyttävää. Käytä suojavaatteita ja kasvosuojusta akkua käsitellessäsi.
- Jos elektrolyyttiä on joutunut iholle, huuhtelee runsaalla vedellä.
- Jos elektrolyyttiä on joutunut silmiin, huuhtelee runsaalla vedellä vähintään 15 minuutin ajan ja mene heti lääkäriin.
- Elektrolyytti on myrkyllistä: sen nauttiminen on hengenvaarallista. Juo erittäin runsaasti vettä tai maitoa ja sitten kasvisöljyä ja mene heti lääkäriin.
- PIDÄ AKKU LASTEN ULOTTUMATTOMISSA.

### Akun irrottaminen

1. Irrota oikea sivusuoja.
2. Irrota kumilenkki (2).
3. Irrota (-) kaapeli (3) akusta ensin, sen jälkeen irrota (+) kaapeli (4).
4. Nosta akku (1) ulos akkukotelosta.

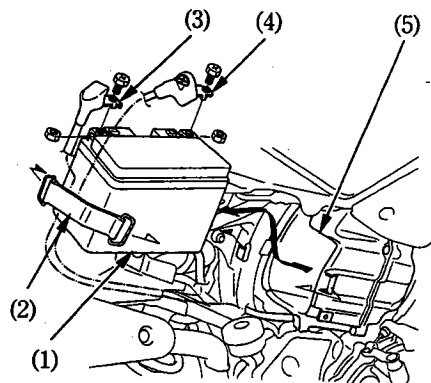

### SULAKKEEN VAIHTO

Jos sulake palaa usein, se on useimmiten merkki oikosulusta tai sen sähköjärjestelmän ylikuormituksesta. Ota silloin yhteys valtuutettuun Honda-huoltokorjaamoon.

**HUOM !** Käännä virtalukko aina OFF - asentoon ennen sulakkeiden tarkastamista.

Sulakerasia sijaitsee satulan alla.  
Sulakkeiden arvot: 10A, 20A

1. Irrota satula.
2. Avaa sulakerasian kansi (1).
3. Irrota sulake. Mikäli sulake on palanut asenna uusi sulake. Varasulakkeet (2) sijaitsevat sulakerasiassa.
4. Sulje sulakerasian kansi ja asenna satula.

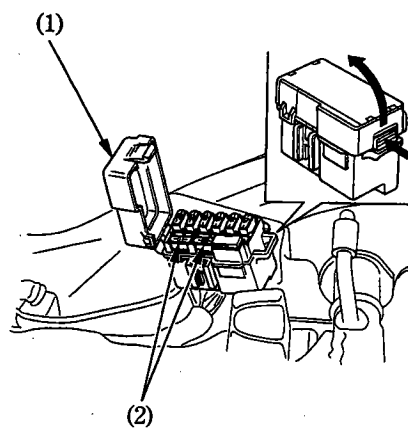
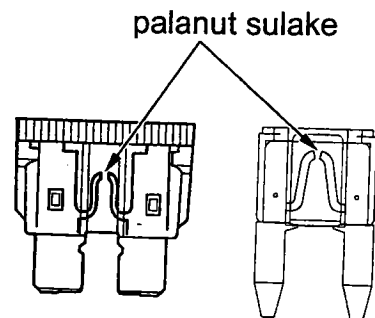

Pääsulake 30A (1) sijaitsee satulan alla.

1. Irrota satula.
2. Irrota johtoliitin (2) käynnistinsolenoidista.
3. Irrota sulake. Mikäli sulake on palanut asenna uusi sulake. Varasulake (3) 30A sijaitsee käynnistinsolenoidissa.
4. Kytke johtoliitin ja kiinnitä satula.

**VAROITUS !** Käytä aina oikeanarvoista sulaketta. Väärä sulake saattaa aiheuttaa oikosulun.

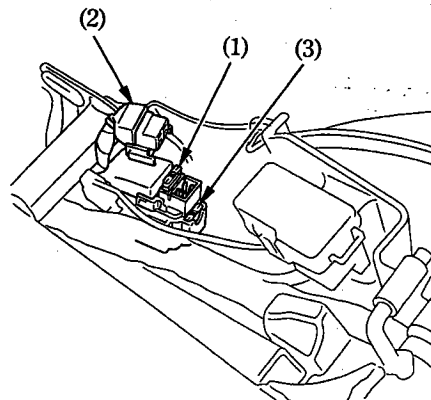

## JARRUVALOKYTKIMEN (1) SÄÄTÖ

Mikäli jarruvalon syttyminen ei ole oikea-aikaista, säätö tapahtuu säätämällä säätömutterista (2). Pyöritä mutteria suuntaan A mikäli jarruvalo syttyy liian myöhään, ja suuntaan B mikäli valo syttyy liian aikaisin.

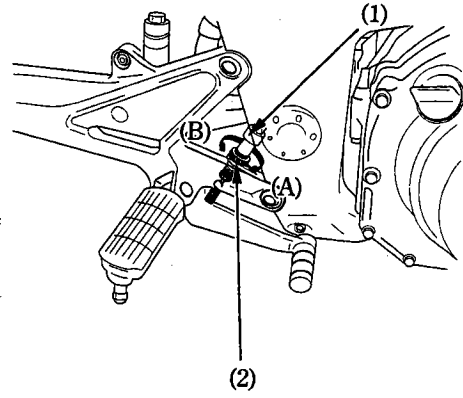

## POLTTIMOIDEN VAIHTO

### VAROITUS !

- Polttimot ovat kuumia valojen ollessa päällä. Ennen kuin ryhdyt vaihtamaan polttimoa, anna sen jäähtyä kunnolla ja kytke virta valoista pois.
- Käytä aina oikeanarvoisia / tyyppisiä polttimoita.
- Älä käsittele polttimoita rasvaisilla käsillä, käytä mieluiten käsineitä.

### Ajovalovalopolttimo

1. Irrota umpion kiinnitysruuvit (1), umpio (2) ja irrota liittimet (3).
2. Irrota suojakumi (4), paina jousi (6) pois kiinnikkeistä ja irrota polttimo (5).
3. Kiinnitä osat käännettyssä järjestyksessä.

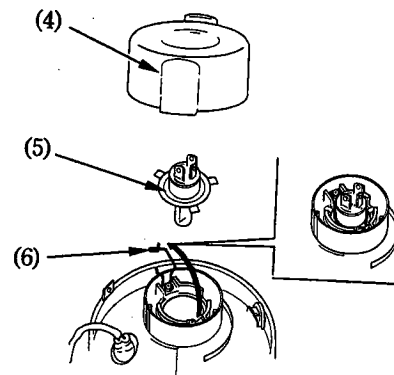
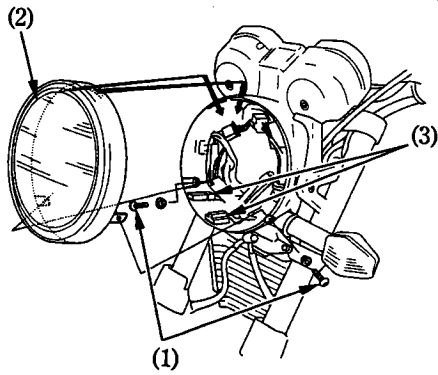

### Parkkivalopolttimo

1. Irrota umpio (1).
2. Vedä liitin (2) pois umpiosta.
3. Paina polttimoa (3), käännä vastapäivään ja vedä polttimo pois liittimestä.
4. Kiinnitä osat käännettyssä järjestyksessä.

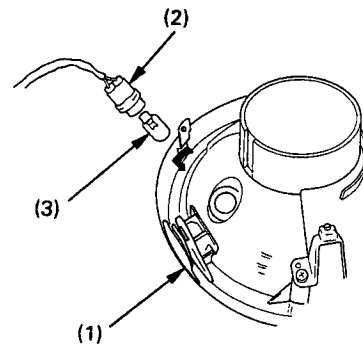

**Taka / jarruvalopolttimo**

1. Irrota ruuvit (1).
2. Irrota takavalon lasi (2).
3. Paina polttimoa (3), käännä vastapäivään ja vedä polttimo pois kannastaan.
4. Kiinnitä uusi polttimo käännettyssä järjestyksessä.

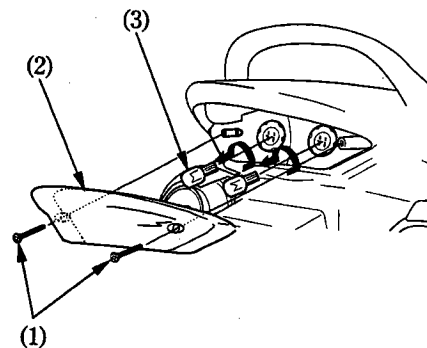
**Etu- / takavilkkupolttimo**

1. Irrota ruuvi (1).
2. Irrota vilkun lasi (2).
3. Paina polttimoa (3), käännä vastapäivään ja vedä polttimo pois kannastaan.
4. Kiinnitä uusi polttimo käännettyssä järjestyksessä.

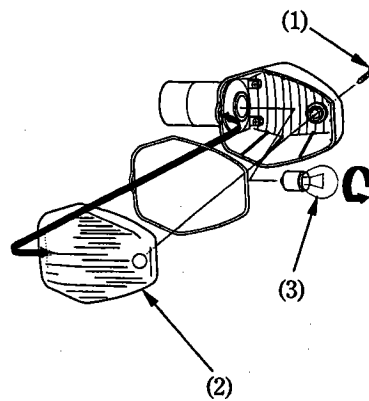
**Rekisterikilven polttimo**

1. Irrota ruuvit (1).
2. Irrota valin suoja (2).
3. Vedä polttimo (3) pois kannastaan (älä käännä).
4. Kiinnitä uusi polttimo käännettyssä järjestyksessä.

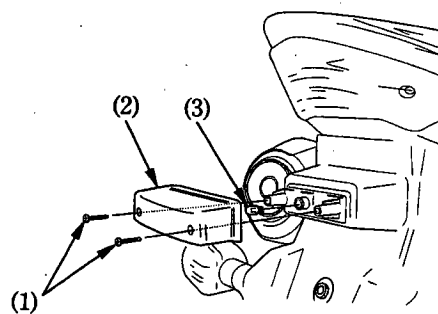

## MOOTTORIPYÖRÄN PUHDISTAMINEN

Puhdista moottoripyöräsi säännöllisesti ehkäistäksesi pintavauriot sekä erilaisten nesteiden, kuten öljyn aiheuttamat vauriot.

**VAROITUS !** Jos peset moottoripyörääsi korkeapainepesurilla, älä suihkuta vettä (eikä paineilmaa) seuraaviin kohteisiin: renkaan napoihin, kaasuttiin, toisioketjuun, katkaisijoihin, satulan alle, tankin alle, jarrujen sylintereihin, polttoainetankin alle, ajovaloumpioon, äänenvaimentimen reikään

1. Pesun jälkeen, huuhtelee huolellisesti puhtaalla, runsaalla vedellä. Vahvat puhdistusaineet voivat ruostuttaa osia.

**HUOM !** Puhdista muoviset osat, ajovaloumpio ja mittaristo puhtaalla pesusienellä tai pehmeällä kankaalla, joka on kastettu miettoon saippuavesiliuokseen. Kastele pestävää kohdetta säännöllisesti virtaavalla vedellä.

Ajovaloumpion sisään saattaa muodostua kosteutta pestäessä moottoripyörää. Kosteus haihtuu hiljalleen pidettäessä pitkiä ajovaloja päällä. Pitäessäsi valoja päällä, pidä moottori käynnissä ettei akku tyhjene.

2. Kuivaa moottoripyörä, käynnistä moottori ja anna sen käydä muutaman minuutin ajan.

3. Kokeile jarrujen toiminta ennen ajoa.

**VAROITUS !** Jarrujen teho saattaa hetkeksi heikentyä pesun jälkeen.

4. Voitele toisioketju välittömästi moottoripyörän pesun jälkeen.

## ALUMIINIVANTEIDEN HUOLTO

Alumiini hapettuu joutuessaan kosketuksiin pölyn, mudan, tiesuolan yms. kanssa. Puhdista vanteet ajon jälkeen märällä sienellä ja miedolla puhdistusaineella. Huuhtelee hyvin ja kuivaa puhtaalla rievulla.

**VAROITUS !** Älä käytä teräsvillaa vanteiden puhdistukseen, sillä se saattaa vahingoittaa vanteita.



## MOOTTORIPYÖRÄN TALVISÄILYTYS

Perusteellinen huolto ja puhdistus pidentävät moottoripyörän käyttöikää ja antavat samanaikaisesti huolettoman aloituksen seuraavalle ajokaudelle.

Toimenpiteet:

-Vaihda moottoriin uudet öljyt ja suodatin.

-Voitele toisioketju.

-Tarkista jäähdytysnesteen kunto, pakkaskestävyys ja määrä.

-Lisää polttoaineen sekaan polttoaineen säilöntäainetta (Fuel stabilizer) ja käytä moottoria niin että säilöntäainetta kulkeutuu kaasuttiin. Tai vaihtoehtoisesti tyhjennä polttoainesäiliö ja kaasutin polttoaineesta sekä sumuta suojaöljy säiliön sisäpinnoille. Kiinnitä polttoainesäiliön korkki.

**VAROITUS !** Polttoaine on erittäin herkästi syttyvää. Älä käsittele tulta polttoaineen lähistöllä.

-Mikäli säilytys tapahtuu kylmässä ja tai ulkona. Irrota sytytystulpat ja kaada n. ruokalusikallinen puhdasta moottoriöljyä sylintereihin. Pyöritä moottoria niin, että öljy jakaantuu ympäri sylintereitä. Kiinnitä tämän jälkeen sytytystulpat paikoilleen.

-Irrota akku ja säilytä se suojassa pakkaselta ja suoralta auringonpaisteelta. Kerran kuukaudessa on akkua kuormitettava ja ladattava se täyteen erityisesti moottoripyörän akulle tarkoitetulla laturilla (esim. OptiMate).

-Pese moottoripyörä ja anna sen kuivua. Vahaa kaikki maalatut pinnat ja sumuta suojaöljyä kaikille kromatuille pinnoille.

-Tarkasta rengaspaineet ja aseta tuki moottorin alle siten, että molemmat renkaat ovat ilmassa. Peitä moottoripyörä suoja-kankaalla (älä käytä muovia).

## TOIMENPITEET ENNEN AJOKAUDEN ALKUA

-Puhdista moottoripyörä.

-Vaihda moottoriöljy, jos moottoripyörä on ollut varastoituna kauemmin kuin 4 kuukautta.

-Lataa akku ja asenna akku takaisin paikoilleen.

-Tarkasta jarrujen ja muiden hallintalaitteiden toiminta.

**TEKNISET TIEDOT****MITAT**

Pituus	2125 mm
Leveys	750 mm
Korkeus	1085 mm
Akseliväli	1460 mm
Kuivapaino	194 kg
Maksimi kantavuus	188 kg

**TILAVUUDET**

Moottoriöljy	öljynvaihto 3,5 l
	öljyn- ja suodattimen vaihto 3,6 l
Polttoainesäiliö	19 l
Jäähdytysjärjestelmä	2,8 l

**MOOTTORI**

Halk. + isku	71,0 X 58,0 mm
Puristussuhde	10,8 : 1
Iskutilavuus	919 cm <sup>3</sup>
Tyhjäkäynti kierrosluku	1,200 +/- 100 min <sup>-1</sup>
Sytytystulppa	vakio CR8EH-9 (NGK) tai U24FER9 (DENSO)
	kovaan ajoon CR9EH-9 (NGK) tai U27FER9 (DENSO)
Venttiilivällys	imu 0,16 mm
	pako 0,25 mm

**RUNKO**

Caster	25°
Jättö	98 mm
Rengaskoko etu / taka	120 / 70 ZR17 / 180 / 55 ZR17

**VÄLITYSSUHTEET**

Ensiö	1.520
1 - V	2.769
2 - V	2.000
3 - V	1.600
4 - V	1.368
5 - V	1.227
6 - V	1.130
Toisio	2.687

**SÄHKÖLAITTEET**

Akku	12V - 8,6 Ah
Laturi	0,377 kW / 5,000 min <sup>-1</sup>
Pääsulake	30 A
Käyttösulake	10 A, 20A

**VALOT**

Ajovalo (kauko- / lähivalo)	12V - 60/55 W
Taka- / jarruvalo	12V - 21 / 5 W
Suuntavilkun valo	12V - 21 W
Parkkivalopolttimo	12V - 5W
Rekisterikilven polttimo	12V - 5W
Merkkivalon polttimo	12V - 1,7W

KYTKENTÄKAAVIO

CB900F  
(E,G,F,E,D,H)

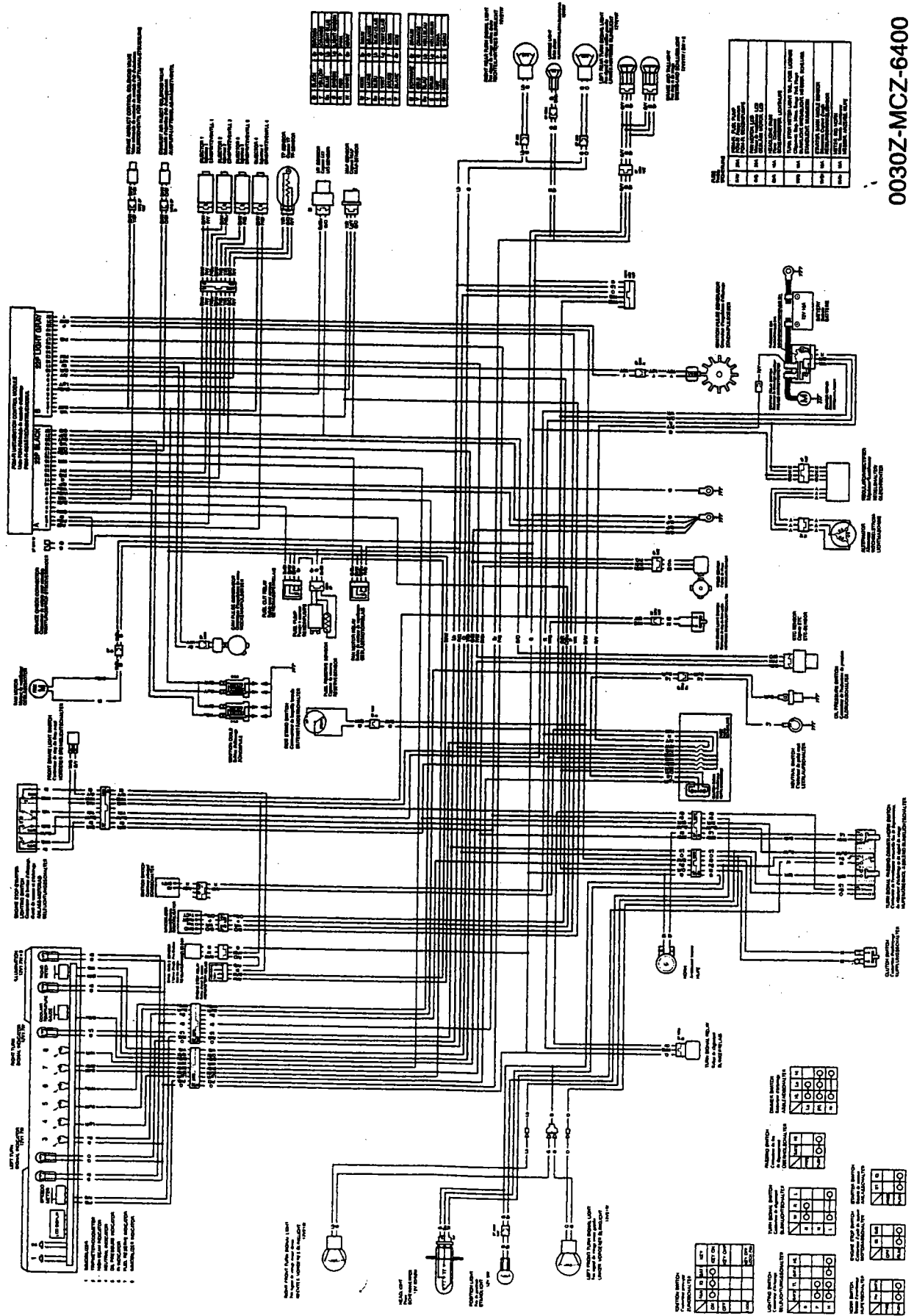

0030Z-MCZ-6400

# Hondan omistaja tiesitkö...



## **HONDA** ALKUPERÄISVARAOSIA

Tämä merkki takaa Sinulle palvelun, laadun ja takuun.  
Valtuutetulta Honda-jälleenmyyjältäsi saat ainoastaan  
alkuperäisvaraosia.

 **BRANDT**

OY BRANDT AB  
Tuupakantie 7 B, 01740 VANTAA  
Puh. (09) 895 501, Fax (09) 878 5276  
[www.brandt.fi](http://www.brandt.fi)

Tekninen puhelinneuvonta: 0600-18601 ( hinta 11,90/min + ppm). Pidätämme oikeuden hinnanmuutokseen.